

شناسایی عوامل بروز پرخاشگری در بازیکنان لیگ برتر فوتبال بانوان

سیداحمد نژادسجادی^۱، ریحانه گودی^۲، و کورش قهرمان تبریزی^۳

تاریخ پذیرش: ۱۳۹۶/۰۷/۰۲

تاریخ دریافت: ۱۳۹۵/۱۲/۰۲

چکیده

هدف پژوهش حاضر، شناسایی عوامل مؤثر در بروز پرخاشگری بین بازیکنان لیگ برتر فوتبال بانوان ایران بود. برای شناسایی عوامل مؤثر در بروز پرخاشگری، از ابزار پژوهشگر ساخته استفاده شد. یافته‌های پژوهش نشان داد که هفت عامل جو حاکم بر بازی، عوامل روانی و انگیزه‌های درونی، نتیجه‌گرایی، امکانات و شرایط استادیوم، گروه‌گرایی و الگوپذیری گروهی، تماشاگران و داوری، بر بروز پرخاشگری در بانوان فوتبال‌بست تأثیر دارند. همچنین نتایج نشان‌دهندهٔ برازش مناسب و قابل قبول مدل پژوهش در این جامعهٔ پژوهش است. در سایهٔ یافته‌های این پژوهش، پژوهش‌های آتی می‌توانند قوت، شدت و ضعف این عوامل را در سطوح مختلف رقابت‌های بانوان مشخص کنند و در برنامه‌ریزی برای رفع، کنترل و مدیریت آن‌ها و نیز کاهش پرخاشگری مؤثر باشند و سطح عملکرد فردی و تیمی بازیکنان را بهبود بخشند.

کلیدواژه‌ها: پرخاشگری، لیگ برتر فوتبال بانوان، بازیکنان

۱. دانشیار مدیریت ورزشی، گروه علوم ورزشی، دانشگاه ولی عصر (عج) رفسنجان، ایران (نویسندهٔ مسئول)
Email: sajadi431@yahoo.com

۲. کارشناسی‌ارشد مدیریت ورزشی، دانشگاه جیرفت، ایران

۳. دانشیار مدیریت ورزشی، دانشکدهٔ تربیت بدنی، دانشگاه شهید باهنر کرمان، ایران

مقدمه

ورزش، پدیده‌ای است که با سایر نهادها و پدیده‌های اجتماعی ارتباط دارد. واقعیت این است که جمعیت‌های گوناگونی از افراد جامعه در سنین مختلف، جنسیت‌های متفاوت، توانمندی‌ها و استعداد‌های گوناگون، طبقات اجتماعی، گرایش‌های جنسی، نژادها، قومیت‌ها و فرهنگ‌های مختلف، از خدمات، محصولات و برنامه‌های ورزشی به‌نوعی در زندگی اجتماعی و حرفه‌ای خویش استفاده می‌کنند (نادریان چهارمی، ۲۰۱۰، ص. ۲۴). ورزش سرشار از زیبایی‌ها است. اجرای ماهرانه ورزشکاران در میدان ورزش زیبایی‌ها را می‌آفریند که تماشاگران و علاقه‌مندان به ورزش را به‌وجود می‌آورد؛ اما صحنه زیبای رقابت ورزشی گاه توسط ورزشکاران به زشتی می‌گراید و با خشونت و پرخاشگری آلوده می‌شود (صنعتکاران، ۲۰۱۲). میدان‌های ورزشی تمرین عملی رفتارهای انسانی هستند؛ بنابراین، می‌توان بسیاری از رفتارهای ناهنجار را به‌موقع شناسایی کرد و درصد رفع یا اصلاح آن‌ها برآمد. یکی از مهم‌ترین این ناهنجاری‌ها و انحرافات، پرخاشگری است (نادریان چهارمی، ۲۰۱۰، ص. ۲۵). کاشمور^۱ بیان می‌کند از زمانی که مایکل اسمیت^۲ اثر معروف خود را با عنوان *خشونت در ورزش در سال ۱۹۸۳* منتشر کرد، پرخاشگری و خشونت در ورزش از ابعاد مختلفی از جمله جامعه‌شناسی، روان‌شناسی و جرم‌شناسی، توسط دانشگاهیان و پژوهشگران مطالعه و بررسی شده است (کاشمور، ۲۰۰۵). به‌سبب مفهوم، کاربرد و کارکرد چندگانه پرخاشگری، ارائه تعریفی از آن تا حدودی دشوار است. یکی از معتبرترین تعاریف، مربوط به کواکلی و دنلی^۳ (۲۰۰۹) است که

پرخاشگری^۴ را عملی در نظر گرفته‌اند که از جانب فرد یا افرادی و از روی اراده و آگاهی با هدف آسیب‌رسانی جسمانی یا روانی به دیگران انجام می‌شود. بارون و ریچاردسون^۵ (۱۹۹۴) در تعریف پرخاشگری نشان داده‌اند که هدف این‌گونه رفتارها تخریب و آسیب‌رسانی به یک موجود زنده و اموال او است. براساس نظریه غرایز انسانی و پرخاشگری فروید، پرخاشگری بر سائق فطری یا بیولوژیک استوار است و باید ارضا شود؛ بنابراین، رفتار پرخاشگرانه اجتناب‌ناپذیر قلمداد می‌شود. با تحلیل نظریه غرایز، می‌توان چنین نتیجه‌گیری کرد که برخی از مواقع می‌توان عمل پرخاشگری را از طریق فعالیت‌های ورزشی و انجام مسابقات تنظیم و کنترل کرد؛ به‌ویژه در رشته‌هایی که در آن‌ها برخورد فیزیکی وجود دارد. این مباحث عمدتاً به رفتار پرخاشگرانه در بین مردان تأکید داشته‌اند. دالارد و میلر^۶ (۱۹۵۰) در نظریه ناکامی و پرخاشگری، عقیده دارند که در بسیاری از مواقع رفتارهای پرخاشگرانه نتیجه ناکامی^۷ است. همچنین، آردری و لورنز^۸ (۱۹۶۳) در نظریه تخلیه انرژی‌های درونی و پرخاشگری گفته‌اند که انسان حیوانی مانند سایر حیوانات است و دارای غرایز بیولوژیک مشابهی است که نیاز به پرخاشگری از آن جمله است. براساس این دیدگاه‌ها باید فرصت‌های متعددی را در اختیار افراد قرار داد تا آن‌ها با شرکت در فعالیت‌های جسمانی به‌ویژه ورزش‌های قدرتی و رقابتی، انرژی انباشته‌شده خود را تخلیه کنند (نادریان چهارمی، ۲۰۰۹). تمامی این نظریات نشان‌دهنده وجود عامل پرخاشگری به‌عنوان یک صفت ذاتی در وجود آدمی هستند که باید به‌صورت قانونمند مدیریت شود.

5. Baron and Richardson
6. Dollard & Miller
7. Frustration
8. Ardery & lourance

1. Cashmore
2. Michael
3. Coakley and Donnelly
4. Aggression

رفتارهای پرخاشگرانه را می‌توان به دو دسته کلی رفتار پرخاشگرانه خصومت‌آمیز^۱ و رفتار پرخاشگرانه ابزاری^۲ تقسیم‌بندی کرد (وان،^۳ ۱۹۹۷). در رفتار پرخاشگرانه خصومت‌آمیز، هدف اصلی آسیب‌رساندن به طرف مقابل یا به خود از روی طرح و نقشه قبلی است؛ اما در رفتار پرخاشگرانه ابزاری، رفتار پرخاشگرانه هدف نیست و همچون ابزاری برای رسیدن به یک هدف خاص در نظر گرفته می‌شود (هوانگ و لان،^۴ ۱۹۹۹). مطالعات نشان داده‌اند که پرخاشگری خصومت‌آمیز در ورزش‌های تماسی (برای مثال فوتبال، بسکتبال، هندبال و غیره)، بروز و شیوع بیشتری دارد. ورزش‌های تماسی ممکن است افرادی را که پرخاشگر هستند، جذب کنند یا شرکت افراد در ورزش‌های تماسی ممکن است موجب رشد پرخاشگری در آن‌ها شود؛ البته گروهی دیگر اعتقاد دارند که شرکت افراد در فعالیت‌های ورزشی سنگین، موجب کاهش پرخاشگری فرد در طول زندگی می‌شود (بوشمن و باومستر ویانگ،^۵ ۱۹۹۹).

در عرصه ورزش، پرخاشگری می‌تواند از سوی تماشاگران، ورزشکاران، داوران و مربیان صورت گیرد (یانگ،^۶ ۲۰۱۲). تأکید این مقاله بر پرخاشگری بازیکنان است. این نوع پرخاشگری را می‌توان شامل هر نوع رفتاری دانست که بازیکنان در میدان ورزش به قصد آسیب‌رساندن به سایر بازیکنان و افراد یا آسیب‌رساندن به محیط و تجهیزات انجام می‌دهند. پرخاشگری در صحنه مسابقات بین‌المللی بارها موجب استفاده نامطلوب از انرژی روانی شده و مانع رسیدن به پیروزی و تجربه نشاط از ورزش شده است. همچنین، موجب شده است که ورزشکاران ماهر و مسلط به انجام مهارت‌ها در رشته‌های مختلف ورزشی، از نمایش و

بروز توانایی خود احساس خرسندی و نشاط نکنند. از یک سو، این رفتار تحت تأثیر عوامل موقعیتی و روان‌شناختی است و از سوی دیگر، عوامل ژنتیک و زیست‌شناختی در استقرار و گسترش آن نقش بسیار عمده‌ای را ایفا می‌کنند (محمدی، ۲۰۰۵). رقابت و محیط‌های رقابتی ورزش بدون پرخاشگری همانند بدنی بدون روح هستند. رقابت و پرخاشگری دو واقعیت جدانشدنی هستند؛ اما باید به این نکته توجه کرد که ارتکاب به هرگونه پرخاشگری توسط بازیکنان موجب تضعیف عملکرد آن‌ها در ارائه مهارت‌های ورزشی و همچنین، موجب به‌خطرافتادن عملکرد و موفقیت تیم می‌شود (کاملش،^۷ ۱۹۸۴). در همین راستا، نتایج مطالعات پراوین^۸ (۲۰۱۵) نیز نشان داده است که بازیکنان در تیم‌های بازنده نسبت به تیم‌های برنده سطح پرخاشگری بالاتری دارند. مطالعات در زمینه پرخاشگری ورزشی نشان می‌دهند که بخش عظیمی از این پژوهش‌ها به حوزه پرخاشگری تماشاگران در محیط‌های ورزشی تأکید داشته‌اند. در این راستا، می‌توان به پژوهش عنبری (۲۰۰۷) در بررسی عوامل گروهی و خرده‌فرهنگی مؤثر در خشونت‌گرایی تماشاگران فوتبال اشاره کرد. براساس نتایج، بخشی از دلایل خشونت‌گرایی در عواملی همانند سن افراد، احساسی بودن رفتار و فعالیت‌ها در جمع تماشاگران، تلقی‌پذیری و فشار گروه و جمع، عملکرد نیروی انتظامی و تیم‌گرایی است. منصورزاده (۲۰۰۸) با مطالعه عوامل اثرگذار بر بروز پرخاشگری در تماشاگران، بازیکنان و مربیان تیم‌های فوتبال نشان داد که محیط ورزشگاه و نحوه داوری می‌توانند در بروز پرخاشگری آن‌ها مؤثر باشند؛ اما زمان برگزاری مسابقات ورزشی فوتبال و رسانه‌های ورزشی و

5. Bushman, Baumeister & Stack
6. Young
7. Kamlesh
8. Praveen

1. Assertive Behavior
2. Instrumental Aggression
3. Tenenbaum, Stewart, Singer, Dud & Wann
4. Huang, Cherek & Lane

بر بروز پرخاشگری تماشاگران دارد. گروه دیگری از مطالعات بر پرخاشگری بازیکنان متمرکز شده‌اند. دیانی (۱۹۹۱) با بررسی میزان پراکندگی انواع خشونت‌ها در مسابقه‌های فوتبال جام آزادگان دریافت که تیم‌های مهمان نسبت به تیم‌های میزبان خشونت و پرخاشگری بیشتری نشان دادند. برومند دولق (۲۰۰۴) بیان کرد که در میزان بروز رفتارهای پرخاشگرانه بازیکنان تیم پگاه گیلان در رقابت‌های لیگ حرفه ای ایران، تفاوت رفتارهای پرخاشگرانه با مقایسه نتیجه مسابقه و بازی در پست‌های مختلف فوتبال معنادار است. نتایج پژوهش شعبانی‌پهار، عرفانی و هادی پور (۲۰۰۵) با عنوان «ارتباط بین ویژگی‌های شخصیتی و میزان پرخاشگری در ورزشکاران مرد رشته‌های منتخب ورزشی» نشان داد که در رشته‌های والیبال و تکواندو بین برون‌گرایی و پرخاشگری رابطه معنادار و مثبتی وجود دارد. همچنین، در رشته‌های تکواندو، تنیس روی میز و فوتبال بین ویژگی بی‌ثباتی - باثباتی و میزان پرخاشگری رابطه معنادار و مثبتی وجود دارد. مسعودنیا (۲۰۰۶) نیز تأثیر پرخاشگری را بر مشارکت در ورزش - های رزمی مطالعه کرد. افزون‌براین، شیروانی و مهدی‌پور (۲۰۰۹) ارتباط بین ویژگی‌های شخصیتی و میزان پرخاشگری بازیکنان فوتبال استان خوزستان را مطالعه کردند. در خارج از کشور نیز گرانگ و کر^۴ (۲۰۱۰) پرخاشگری فیزیکی ورزشکاران نخبه را در فوتبال استرالیا بررسی کردند. نتایج این پژوهش نشان داد که شرح‌های عوامل متعددی مانند قدرت و پرخاشگری می‌تواند منجر به بروز خشونت شوند. ویگوردین^۵ (۲۰۱۲) به ارزیابی دوره‌های تکرار، زمان و محدوده رفتارهای پرخاشگرانه بازیکنان حرفه‌ای فوتبال پرداخت و نشان داد که در سه مقیاس اصلی پرخاشگری، تفاوت معناداری میان بازیکنان فوتبال و

تأثیری بر بروز پرخاشگری تماشاگران، بازیکنان و مربیان تیم‌های فوتبال ندارند. کیالاشکی^۱ (۲۰۰۷) با بررسی پرخاشگری در میدین ورزشی دریافت که بین شکست و ناکامی تیم و بروز پرخاشگری، رتبه تیم در جدول رده‌بندی، حساسیت رقابت، مسابقه مهیج و محرک، رفتار ورزشکار تیم مقابل و بروز پرخاشگری ورزشکاران ارتباط معناداری وجود دارد. سلطان‌حسینی و همکاران (۲۰۱۰) با بررسی عوامل بدخلقی در بین هواداران فوتبال آذربایجان شرقی به عوامل بروز خشونت در تماشاگران فوتبال اشاره کردند. علاوه‌براین، رحمتی و محسنی تیریزی (۲۰۰۲) در بررسی عامل - های جامعه‌شناختی خشونت و پرخاشگری تماشاگران فوتبال دریافتند که رتبه تیم در جدول رده‌بندی، حساسیت رقابت و رفتار خشونت‌آمیز و کیفیت داوری ورزشکاران، در بروز پرخاشگری کلامی طرفداران تأثیر می‌گذارد. نتایج پژوهش رمضان‌نژاد و همکاران (۲۰۱۲) با عنوان «متغیرهای بروز پرخاشگری در تماشاگران از دیدگاه داوران فوتبال ایران» نشان دادند که هشت عامل مدیریت امکانات و خدمات، هیجان رسانه‌ای، نتیجه‌گرایی، مدیریت مکانی و زمانی مسابقات، رفتار اعضای تیم، نوع داوری، رفتار مربی و داور و حساسیت اجتماعی و سابقه رقابت، نقشی اساسی در بروز پرخاشگری تماشاگران دارند. کواکلی و دانلی^۲ (۲۰۰۹) به شناسایی علل پرخاشگری تماشاگران پرداختند و دریافتند که برخی عوامل پرخاشگری شامل ازدحام بیش‌ازحد جمعیت، درجه اهمیت مسابقه برای هواداران، قضاوت ضعیف داور، سابقه دیدارهای قبلی دو تیم یا تماشاگران دو تیم و انجام بازی خشن بازیکنان هستند. سیمون و جاناتان^۳ (۲۰۰۷) اثر نتیجه مسابقه راگی را بر پرخاشگری تماشاگران بررسی کردند و نشان دادند که نتیجه مسابقه تأثیر مستقیمی

4. Grange & Kerr
5. Viqaruddin

1. Kialashaki
2. Coakley & Donnelly
3. Simon & Jonathan Kialashaki

بانوان، متفاوت بودن ویژگی‌های شخصیتی، جسمانی، روانی و غیره بانوان نسبت به آقایان و مهم‌تر از همه، فقدان پژوهش در جامعه ورزشی بانوان، پژوهش حاضر بر آن است تا با شناسایی عوامل بروز پرخاشگری در میان بازیکنان فوتبال بانوان و ارائه مدلی مناسب، گامی در جهت جلوگیری از بروز این رفتارها و جایگزین کردن اخلاق مثبت به جای آن‌ها بردارد.

روش‌شناسی پژوهش

پژوهش حاضر به لحاظ روش، توصیفی، از نظر هدف، کاربردی و از نظر روابط بین متغیرها از نوع همبستگی است که به صورت میدانی اجرا شده است.

شرکت‌کنندگان و روش نمونه‌گیری

جامعه آماری پژوهش شامل تمامی بازیکنان ۱۱ تیم لیگ برتر بانوان ایران بود که تعداد آن‌ها برابر با ۲۴۲ نفر بود. حجم نمونه آماری به صورت تمام‌شمار انتخاب شد که پس از توزیع پرسش‌نامه‌های نهایی شده، تعداد ۲۲۰ پرسش‌نامه تکمیل و تجزیه و تحلیل شدند.

ابزار گردآوری اطلاعات

با توجه به متفاوت بودن برخی ویژگی‌های فردی و شخصیتی بانوان با آقایان، نیاز به ابزار بازنگری شده ضروری به نظر می‌رسید. برای جامعه بانوان جهت شناسایی و مدل‌سازی عوامل مؤثر بر بروز پرخاشگری، با بررسی ادبیات و مبانی نظری پژوهش (نظریه‌های ناکامی و پرخاشگری، نظریه تخلیه انرژی و پرخاشگری و غیره) و پژوهش‌های پیشین، از ابزار پرسش‌نامه پژوهشگر ساخته استفاده شد. این کار با الگوبرداری از پرسش‌نامه‌های عوامل پرخاشگری از جمله پرسش‌نامه رضانی‌نژاد، رحمتی، همتی نژاد و آزادگان (۲۰۰۹)، پرسش‌نامه عنبری (۲۰۰۱) و پرسش‌نامه رحمتی و محسنی تیریزی (۲۰۰۱) که برای جامعه آقایان استفاده

هاکی وجود دارد. گوموسداگ، یلدیران، یامانر و کارتال^۱ (۲۰۱۱) با بررسی میزان پرخاشگری در بازیکنان فوتبال بیان کردند که بسیاری از خطاهای حین بازی می‌توانند به نظریه یادگیری اجتماعی که ارزش عوامل محیطی را در فرایند پرخاشگری نشان می‌دهد، نسبت داده شوند. همچنین، گولد، هوم و اسپریمن^۲ (۱۹۸۳) و نابت و گیلفورد^۳ (۲۰۰۲) در پژوهش‌های خود نتیجه گرفتند که عوامل استرس‌زا که منشأ فردی یا ریشه در مشکلات تیم دارند، به عنوان یکی از عوامل بروز پرخاشگری در بازیکنان هستند.

مرور مطالعات حوزه پرخاشگری نشان می‌دهد که تاکنون در جوامع و ملل مختلف پژوهش‌هایی در این زمینه انجام شده‌اند که اغلب آن‌ها به نوعی به بررسی شیوع و انواع پرخاشگری توسط تماشاگران و بازیکنان در جامعه مردان پرداخته‌اند و پژوهش‌های محدودی به شناسایی علل پرخاشگری در ورزش فوتبال بانوان پرداخته‌اند و باید گفت که در این زمینه خلأ نظری و پژوهشی وجود دارد.

در سال‌های اخیر، پدیده پرخاشگری در سطوح مختلف ورزش کشور شیوع زیادی داشته است. در این بین، با توجه به محبوبیت فوتبال در جامعه ایرانی، پدیده پرخاشگری نمود ویژه‌ای داشته است. اخیراً شاهد نمونه‌هایی از پرخاشگری بازیکنان فوتبال بانوان بوده‌ایم که می‌توان به اهانت به داور مسابقه، برخورد‌های فیزیکی با بازیکنان تیم حریف، درگیری با هم‌تیمی‌ها و غیره اشاره کرد. برای پیشگیری و کنترل رفتارهای پرخاشگرانه بازیکنان فوتبال، اولین گام، شناسایی و تجزیه و تحلیل علل بروز پرخاشگری است تا از این طریق با حذف این عوامل، در راستای پیشگیری و کنترل علل بروز این رفتارها حرکت کنیم. با توجه به اهمیت مطالعه علل پرخاشگری در ورزش

2. Gould, Horn & Spreeman
3. Noblet & Gifford

1. Gumusdag, Yildiran, Yamaner & Kartal

با نرم‌افزار پی.ا.ال.اس. (استفاده شد که جهت شروع کار و تعیین روایی ابزار تحقیق بین تمام جامعه آماری، پرسش‌نامه توزیع شد.

روش‌های پردازش داده‌ها

برای تجزیه و تحلیل داده‌ها از آمار توصیفی در قالب میانگین و فراوانی استفاده شد. همچنین، از آمار استنباطی از طریق روش‌های آماری تحلیل عاملی اکتشافی و تأییدی و نرم‌افزارهای اس.پی.اس.اس.^۲ و پی.ا.ال.اس. استفاده شد.

یافته‌ها

پرسش‌نامه اولیه پژوهش دربرگیرنده ۴۶ گویه بود. در راستای اعتباریابی و شناسایی عوامل زیربنایی این گویه‌ها، از تحلیل عاملی اکتشافی بهره گرفته شد. قبل از انجام تحلیل عاملی، از آزمون‌های پیش‌شرط آن؛ یعنی آزمون بارتلت و شاخص کایزر-میر-اکلین^۳ استفاده شد. نتایج آزمون بارتلت نشان داد که تحلیل عاملی برای شناسایی ساختار و مدل عاملی مناسب است و فرض شناخته شده بودن ماتریس همبستگی رد می‌شود. همچنین، شاخص کایزر-میر-اکلین برابر با ۰/۸۲۹ به دست آمد و از آنجایی که این مقدار نزدیک به یک است، می‌توان نتیجه‌گیری کرد که تعداد نمونه برای تحلیل عاملی کافی است.

شده بود، انجام شد. از پرسش‌نامه اولیه گردآوری شده به‌عنوان راهنمای اولیه، مصاحبه‌هایی با تعدادی از بازیکنان، مربیان و پیشکسوتان فوتبال بانوان انجام شد. مصاحبه تا اشیاع اطلاعات ادامه یافت (مطلبی به پرسش‌نامه اولیه اضافه نشد). در ادامه، با روش دلفی با نظر گروه متخصص و منتخب (اساتید جامعه‌شناسی، روان‌شناسی ورزش و مدیریت ورزشی)، در دو مرحله، پرسش‌نامه نهایی و تهیه شد. روایی صوری و محتوایی پرسش‌نامه ذکر شده به تأیید ده تن از اساتید متخصص در روان‌شناسی، جامعه‌شناسی و مدیریت ورزشی رسید. پرسش‌نامه تهیه شده برای جامعه پژوهش، به‌طور کلی عامل‌های: امکانات و شرایط استادیوم، عوامل روانی و انگیزه‌های درونی، نتیجه‌گرایی، گروه‌گرایی و الگوپذیری گروهی، داوری، شرایط وجو بازی و عامل تماشاگران را نشان می‌داد که بیانگر عوامل احتمالی پرخاشگری بانوان فوتبالیست بود. پایایی پرسش‌نامه به روش آماری آلفای کرونباخ و طی یک مطالعه مقدماتی روی ۳۰ نفر از نمونه پژوهش، برابر با ۰/۷۶ به دست آمد که بیانگر حد قابل قبول همسانی درونی ابزار پژوهش بود.

در مطالعه جداگانه‌ای، برای شناسایی روابط بین متغیرها و گویه‌ها و تأیید روایی سازه، از تحلیل عاملی اکتشافی و تحلیل عاملی تأییدی (حداقل مربعات جزئی

جدول ۱. آزمون بارتلت و شاخص برای بررسی کفایت نمونه

شاخص کفایت نمونه برداری	۰/۸۲۹
میزان خی‌دو	۵۲۷۹/۷۲۳
درجه آزادی	۷۴۱
سطح معناداری	۰/۰۰۱

کوچک‌تر از ۰/۵ حاصل از جدول «عامل‌های استخراج‌شده» هفت گویه حذف شدند و در نهایت، ۳۹

پس از انجام تحلیل عاملی اکتشافی، در مرحله اول پس از شناسایی مقادیر اشتراک استخراجی، مقادیر

3. Kaiser- Meyer-Oklin

1. Smart PLS.2
2. SPSS

گویه با هفت عامل شناسایی شدند. براساس معیار کیزر، تنها عامل‌هایی انتخاب می‌شوند که مقدار ویژه آن‌ها بیشتر از یک باشد که در این پژوهش، هفت عامل دارای مقدار ویژه بیشتر از یک بودند و سهم هر عامل در تبیین واریانس ۳۹ گویه مربوط به علل پرخاشگری به‌صورت نزولی بیان شد که عامل اول بیشترین سهم

و عامل هفتم کمترین سهم را در تبیین ۳۹ گویه داشت. به‌عبارت‌دیگر، عامل اول حدود ۲۱ درصد و عامل آخر پنج درصد از واریانس کل گویه‌ها را تبیین می‌کند. در مجموع، این هفت عامل توانسته‌اند ۶۴/۷ درصد از کل واریانس مربوط به علل پرخاشگری را در بانوان فوتبالیست لیگ برتر تبیین کنند.

جدول ۲. خلاصه نتایج جدول کل واریانس تبیین‌شده پس از حذف گویه‌های کوچک‌تر از ۰/۵

عامل	مجموع مجذورات بارهای عاملی			مجموع مجذورات بارهای عاملی			مجموع مجذورات بارهای عاملی		
	مقادیر ویژه اولیه	استخراج‌شده		استخراج‌شده		چرخش یافته		چرخش یافته	
	مجموع	% واریانس	مجموع	مجموع	% فراوانی تجمعی	مجموع	% واریانس	% فراوانی تجمعی	% فراوانی تجمعی
۱	۸/۰۳۶	۲۰/۶۰۵	۲۰/۶۰۵	۸/۰۳۶	۲۰/۶۰۵	۲۰/۶۰۵	۵/۳۵۳	۱۳/۷۷۸	۱۳/۷۷۸
۲	۴/۹۰۳	۱۲/۵۷۲	۳۳/۱۷۶	۴/۹۰۳	۱۲/۵۷۲	۳۳/۱۷۶	۵/۱۵۱	۱۳/۲۰۸	۲۶/۹۸۶
۳	۳/۲۰۴	۸/۲۱۶	۴۱/۳۹۲	۳/۲۰۴	۸/۲۱۶	۴۱/۳۹۲	۳/۷۹۳	۹/۷۲۵	۳۶/۷۱۱
۴	۲/۶۴۰	۶/۷۶۸	۴۸/۱۶۰	۲/۶۴۰	۶/۷۶۸	۴۸/۱۶۰	۳/۴۳۱	۸/۷۹۷	۴۵/۵۰۸
۵	۲/۳۲۵	۵/۹۶۰	۵۴/۱۲۱	۲/۳۲۵	۵/۹۶۰	۵۴/۱۲۱	۲/۷۶۷	۷/۰۹۴	۵۲/۶۰۲
۶	۲/۱۵۵	۵/۵۳۶	۵۹/۶۵۷	۲/۱۵۹	۵/۵۳۶	۵۹/۶۵۷	۲/۳۹۷	۶/۱۴۷	۵۸/۷۴۲
۷	۱/۹۵۳	۵/۰۰۹	۶۴/۶۶۵	۱/۹۵۳	۵/۰۰۹	۶۴/۶۶۵	۲/۳۰۷	۵/۹۱۵	۶۴/۶۶۴
۸	۰/۹۹۷	۲/۵۵۶	۶۷/۲۲۱						
۹	۰/۹۲۳	۲/۳۶۷	۶۹/۵۸۸						
۱۰	۰/۷۹۷	۲/۰۴۲	۷۱/۶۳۰						
۳۹	۰/۱۳۱	۰/۳۳۶	۱۰۰/۰۰						

نمودار سنگ‌ریزه به‌عنوان تناسب تعداد عامل‌ها، به‌صورت تصویری نیز مهر تأییدی بر نتایج معیار کیزر است و بر وجود هفت عامل زیربنایی برای بروز پرخاشگری در جامعه پژوهش تأکید دارد.

1. Total Variance Explained

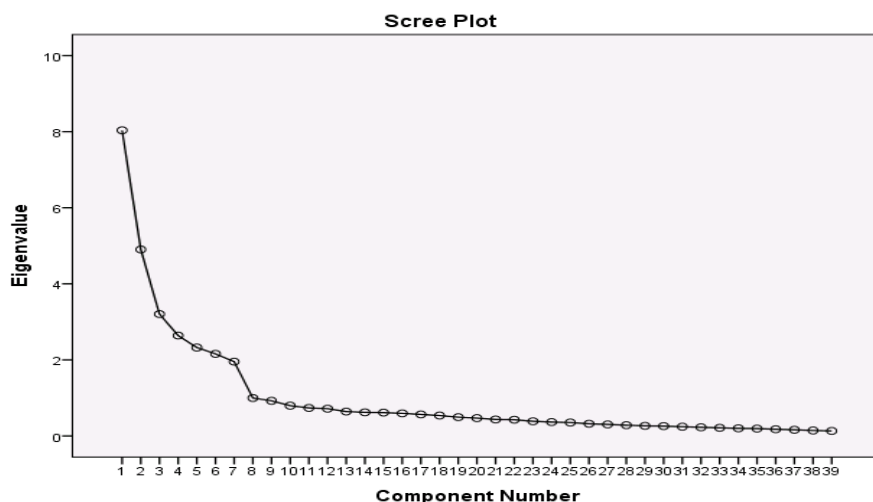

شکل ۱. نمودار سنگ‌ریزه مربوط به عوامل مؤثر در بروز پرخاشگری

ساختاری و با استفاده از نرم‌افزار پی.ا.ل.اس^۲ به برازش مدل در دو بخش مدل‌های اندازه‌گیری و مدل ساختاری پرداخته شد.

برازش مدل‌های اندازه‌گیری: مدل اندازه‌گیری، اعتبار و روایی ابزارهای اندازه‌گیری پژوهش را می‌آزماید. آزمون مدل‌های اندازه‌گیری نشان‌دهنده پایایی شاخص‌های تحقیق است که از طریق محاسبه بارهای عاملی متقاطع حاصل شد. نتایج نشان داد که هیچ گویه‌ای از تحلیل خارج نشده است. همچنین نام-گذاری عوامل، با توجه به محتوای گویه‌های مربوط به هر عامل و معنای تجمیعی آن‌ها و نیز، با الگوگیری از پژوهش‌های پیشین انجام شد که در نهایت، هفت عامل به صورت شرایط و جو حاکم بر بازی، عوامل روانی و انگیزه‌های درونی، نتیجه‌گرایی، امکانات و شرایط استادیوم، گروه‌گرایی و الگوپذیری گروهی، تماشاگران و عوامل مربوط به داوری نام‌گذاری شدند.

در جدول شماره سه، ماتریس تبیین عامل‌ها توسط گویه‌ها بعد از چرخش نمایش داده شده است. این جدول همبستگی بین گویه‌ها و عوامل را بعد از چرخش نشان می‌دهد. در این پژوهش، با توجه به بزرگ‌ترین بار عاملی تک‌تک گویه‌ها و با توجه به میزان همبستگی گویه‌ها با یکدیگر، به دسته‌بندی آن‌ها پرداخته شد و با توجه به بار عاملی مناسب گویه‌ها و نبودن بارهای عاملی متقاطع^۱ هیچ گویه‌ای از تحلیل خارج نشد. نام‌گذاری عوامل با توجه به گویه‌های مربوط به هر عامل و معنای تجمیعی آن‌ها و همچنین، با توجه به پژوهش‌های پیشین انجام شد و هفت عامل به صورت شرایط و جو حاکم بر بازی، عوامل روانی و انگیزه‌های درونی، نتیجه‌گرایی، امکانات و شرایط استادیوم، گروه‌گرایی و الگوپذیری گروهی، تماشاگران و داوری، نام‌گذاری شدند. در ادامه، علاوه بر سنجش نقش کلی متغیرها، مدل مناسبی برای پژوهش ارائه شده است. در این راستا، از روش مدل معادلات

2. Partial Least Squares.P.L.S

1. Cross Loading Variable

جدول ۳. ماتریس تبیین عامل‌ها توسط گویه‌ها بعد از چرخش

داوری	شرایط و جو حاکم بر بازی		عوامل روانی و انگیزه‌های درونی		نتیجه‌گرایی		امکانات و شرایط استادیوم		گروه‌گرایی و الگوپذیری گروهی		تماشاگران
	بار عاملی	سوال	بار عاملی	سوال	بار عاملی	سوال	بار عاملی	سوال	بار عاملی	سوال	
۰/۷۴۵	۱	۰/۷۱۸	۲	۰/۷۱۸	۴	۰/۷۱۸	۱۶	۰/۸۰۲	۱۱	۰/۸۴۸	۳
۰/۸۱۷	۵	۰/۷۹۵	۶	۰/۷۵۸	۱۲	۰/۸۴۹	۱۹	۰/۴۶۷	۱۷	۰/۸۲۷	۸
۰/۷۶۱	۱۳	۰/۷۵۷	۷	۰/۸۲۰	۱۴	۰/۷۵۴	۲۴	۰/۷۵۹	۲۵	۰/۸۷۸	۲۸
۰/۷۷۹	۱۵	۰/۷۹۴	۲۱	۰/۸۰۳	۱۸	۰/۸۰۱	۳۰	۰/۸۵۰			۳۷
۰/۷۹۰	۲۲	۰/۶۹۷	۲۶	۰/۶۶۲	۲۳	۰/۸۱۵					
۰/۸۰۴	۲۹	۰/۶۳۰	۳۴	۰/۸۵۱							
۰/۷۴۷	۳۲	۰/۷۱۵									
۰/۸۱۸	۳۶	۰/۷۰۹									
	۳۹	۰/۷۳۶									

یافته‌های پژوهش نشان داد که الگوریتم پی‌ال‌اس برای بررسی برازش مدل‌های اندازه‌گیری، سه معیار پایایی، روایی همگرا و روایی واگرا استفاده می‌شود. مقدار میانگین واریانس استخراج‌شده^۲ مناسب عامل‌های مربوط به سازه‌های پژوهش، در مدل اولیه پژوهش نشان داد که تمام گویه‌های پژوهش کفایت لازم را در تبیین متغیرهای مربوط داشتند.

پایایی - که از ضرایب بارهای عاملی - آلفای کرونباخ - پایایی ترکیبی و مقادیر اشتراکی حاصل می‌شود؛ ۲- روایی همگرا از طریق محاسبه ضرایب «میانگین واریانس استخراج‌شده» سازه‌ها حاصل می‌شود؛ ۳- روایی واگرا که با از طریق روش فرنل و لارکر^۱ یا از طریق ماتریس بارهای عاملی متقابل حاصل می‌شود. همان‌گونه که در جدول شماره شش آمده است،

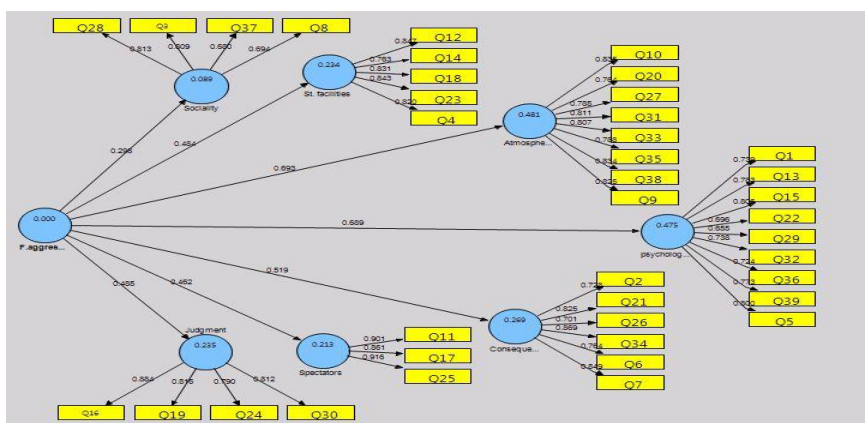

شکل ۲. مدل اندازه‌گیری عوامل پرخاشگری در بانوان فوتبالیست

2. Average Variance Extracted(AVE)

1. The Fornell-Larcker Criterion

در آزمون مدل اندازه‌گیری، ضرایب «بارهای عاملی» (در دامنه بین ۰/۶۵۵ تا ۰/۹۰۱)، «آلفای کرونباخ» (در دامنه ۰/۷۴۳ و ۰/۹۴۳)، «پایایی ترکیبی» (در دامنه ۰/۸۳۷ و ۰/۹۳۶) و «مقادیر اشتراکی» که برای سنجش ارزش کلی مدل به کار می‌رود (در دامنه ۰/۷۲۴ تا ۰/۸۲۸)، درحد مناسبی قرار دارند و مقادیر «میانگین واریانس استخراج‌شده» (در دامنه بین ۰/۵۵۸ تا ۰/۷۹۸، مهر تأییدی بر روایی همگرا است.

جدول ۴. بررسی روایی واگرا به شیوه ماتریس بارهای عاملی متقابل

امکانات استادیوم		تماشاگران		گروه‌گرایی		عوامل روانی		داوری		نتیجه‌گرایی		جو حاکم بر بازی	
Q	بار عاملی	Q	بار عاملی	Q	بار عاملی	Q	بار عاملی	Q	بار عاملی	Q	بار عاملی	Q	بار عاملی
۰/۸۲۰	۴	۰/۹۰۱	۱۱	۰/۸۱۶	۳	۰/۷۳۹	۱	۰/۸۸۴	۱۶	۰/۷۲۸	۲	۰/۸۲۵	۹
۰/۸۴۷	۱۲	۰/۸۶۱	۱۷	۰/۷۳۲	۸	۰/۸۰۰	۵	۰/۸۱۶	۱۹	۰/۷۶۴	۶	۰/۸۳۵	۱۰
۰/۷۶۳	۱۴	۰/۹۱۶	۲۵	۰/۸۱۳	۲۸	۰/۷۸۳	۱۳	۰/۷۹۰	۲۴	۰/۸۴۹	۷	۰/۷۶۴	۲۰
۰/۸۳۱	۱۸			۰/۶۸۰	۳۷	۰/۸۰۶	۱۵	۰/۸۱۲	۳۰	۰/۸۲۵	۲۱	۰/۷۸۵	۲۷
۰/۸۴۳	۲۳					۰/۶۹۶	۲۲			۰/۷۰۱	۲۶	۰/۸۱۱	۳۱
						۰/۶۵۵	۲۹			۰/۸۶۴	۳۴	۰/۸۰۷	۳۳
						۰/۷۳۸	۳۲					۰/۷۸۸	۳۵
						۰/۷۳۴	۳۶					۰/۸۳۴	۳۸
						۰/۷۷۳	۳۹						

دارند، هیچ گویه‌ای حذف نمی‌شود؛ از این رو، می‌توان مربوط به چه میزان متغیر مکنون مدل را تبیین می‌کند. با توجه به اینکه تمامی گویه‌ها بار عاملی بیشتر از ۰/۴

جدول ۵. شاخص‌های مربوط به مدل اندازه‌گیری

متغیر مکنون	میانگین واریانس استخراج شده	پایایی ترکیبی	آر اسکور	آلفای کرونباخ	مقادیر اشتراکی
مقادیر قابل قبول	بیش از ۰/۵	بیش از ۰/۶	بیش از ۰/۴	بیش از ۰/۷	بیش از ۰/۵
جو حاکم بر بازی	۰/۶۵۰	۰/۹۳۷	۰/۴۸۱	۰/۹۲۳	۰/۶۵۰
نتیجه‌گرایی	۰/۶۲۷	۰/۹۰۹	۰/۲۶۹	۰/۸۷۹	۰/۶۲۷
داوری	۰/۶۸۳	۰/۸۹۶	۰/۲۳۵	۰/۸۴۵	۰/۶۸۳
عوامل روانی	۰/۵۵۹	۰/۹۱۹	۰/۴۷۵	۰/۹۰۰	۰/۵۵۹
گروه‌گرایی	۰/۵۶۵	۰/۸۳۷	۰/۰۸۹	۰/۷۴۳	۰/۵۶۵
تماشاگران	۰/۷۹۸	۰/۹۲۲	۰/۲۱۳	۰/۸۷۳	۰/۷۹۸
امکانات استادیوم	۰/۶۷۵	۰/۹۱۲	۰/۲۳۴	۰/۸۷	۰/۶۷۵

نتایج جدول‌های شماره چهار و پنج نشان داد که در آزمون مدل اندازه‌گیری، ضرایب بارهای عاملی، آلفایکرونباخ، پایایی ترکیبی و مقادیر اشتراکی که برای سنجش ارزش کلی مدل به کار می‌روند، در حد مناسبی قرار دارند و مقادیر میانگین واریانس

استخراج‌شده نیز روایی همگرا را تأیید می‌کنند. شاخص تی: نتایج (شکل شماره دو) نشان‌دهنده مقدار شاخص تی است و اندازه معیار به دست‌آمده نشان‌دهنده مناسب بودن مدل پژوهش است (مقدار ارزش تی بیش از ۱/۹۶).

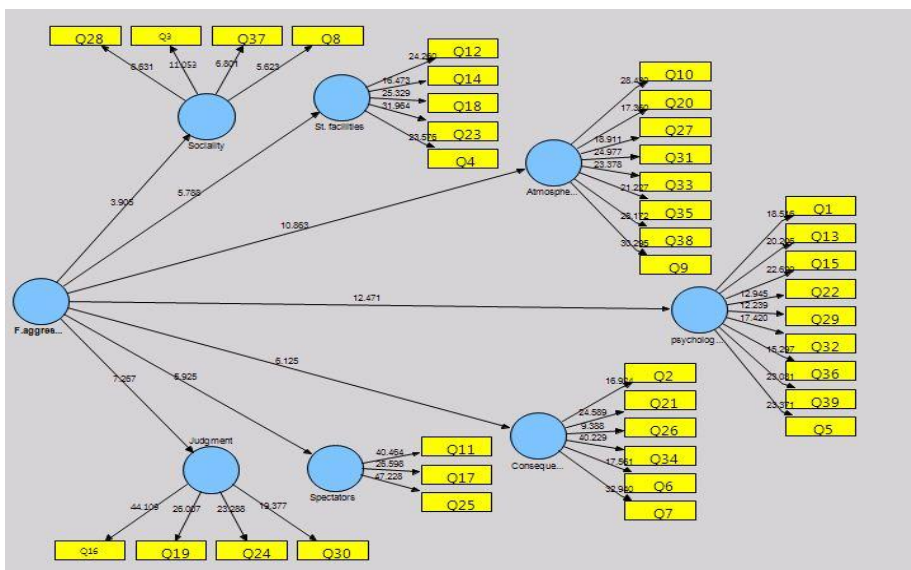

شکل ۲. مدل با شاخص تی، عوامل پرخاشگری در بانوان فوتبالیست

پرخاشگری در بانوان فوتبالیست نمایش داده شده‌اند.

در جدول شماره شش، عامل‌ها و گویه‌های نهایی

جدول ۶. عامل‌ها و گویه‌های نهایی پژوهش

عوامل	متغیرهای بارگذاری شده
امکاناتی و شرایط استادیوم	وضعیت آب‌وهوای استادیوم، نحوه مسافرت به شهر میزبان، شرایط حمل‌ونقل تا استادیوم، وضعیت رختکن، وضعیت چمن استادیوم میزبان
عوامل روانی و انگیزه‌های درونی	ترس از شکست، دست‌کم گرفته‌شدن توسط تیم حریف، پاس‌ندادن اعضای تیم، توقع بیش‌ازحد مربی از بازیکن، توهین مربی، تعویض در بازی‌های گذشته، ترس از تعویض، علاقه به مطرح‌شدن در رسانه‌ها، بازی‌نکردن در بازی‌های گذشته
نتیجه‌گرایی	قرارگرفتن تیم در آستانه باخت، بازی ضعیف بازیکنان هم‌تیمی، به‌ثمرنرسیدن موقعیت‌های گل‌زنی، انتظارات دور از ذهن، ایجاد انتظار پیروزی، نتیجه‌نگرفتن در بازی‌های گذشته
گروه‌گرایی و الگوپذیری گروهی	پرخاشگری و اعتراض بازیکن هم‌تیمی، اعتراض مربی و کادر فنی تیم به داور، جنگ روانی قبل از مسابقه، خشونت بازیکنان هم‌تیمی
داوری	قضایات ضعیف داور، سوت‌های متعدد، چشم پوشی نکردن به موقع خطا‌های کوچک، محاسبه نادرست وقت تلف‌شده
شرایط و جو حاکم بر بازی	خطاهای مکرر تیم حریف، قدرتمندبودن تیم حریف و ناتوانی در کنترل بازیکنان، اتلاف وقت توسط تیم حریف، توهین تماشاگران خودی، توجه افراطی به بازی در رسانه‌ها، توهین به بازیکنان هم‌تیمی، خستگی ناشی از فشار بیش‌ازحد در طی بازی، زمان برگزاری مسابقه
تماشاگران	توهین تماشاگران حریف، پرتاب اشیا توسط تماشاگران به داخل زمین، صرف حضور تماشاگران در استادیوم

بحث و نتیجه‌گیری

در پژوهش حاضر، به شناسایی و مدل‌سازی عوامل مؤثر در بروز پرخاشگری در بین بانوان فوتبالیست پرداخته شد و به‌طور کلی، هفت عامل در قالب شرایط و جو حاکم بر بازی، عوامل روانی و انگیزه‌های درونی، نتیجه‌گرایی، امکان‌ها و شرایط استادیوم، گروه‌گرایی و الگوپذیری گروهی، تماشاگران و داوری شناسایی شدند.

مدیریت امکان‌ها و شرایط استادیوم به‌عنوان یکی از عوامل هفتگانه بروز پرخاشگری در نزد بازیکنان، شناسایی شد. همواره، این عامل به‌عنوان یکی از عوامل تأثیرگذار بر پرخاشگری در محیط ورزش بوده است. رضانی‌نژاد، رحمتی، همتی و آزادگان (۲۰۱۲) نیز نشان دادند که مهم‌ترین عامل در بروز پرخاشگری، مدیریت امکان‌ها و خدمات است. در این زمینه، منصورزاده (۲۰۰۷) و سلطان‌حسینی، ناصرحسینی، سلیمی، و پورفرهمند (۲۰۰۹) نیز نشان دادند که محیط ورزشگاه می‌تواند در بروز پرخاشگری مؤثر باشد؛

براین اساس، می‌توان بیان کرد که امکان‌ها در دسترس بازیکنان قبل از بازی همانند سیستم حمل‌ونقل، وضعیت رختکن‌ها و غیره می‌توانند شرایط روانی بازیکنان را در وضعیت مطلوب نگه دارند. در حین رقابت نیز تأثیر عواملی همانند وضعیت مناسب زمین مسابقه، از جمله عوامل مؤثر بر کنترل خشونت بازیکنان هستند. وجود امکان‌ها و تجهیزات کافی و استاندارد از ملزومات اولیه برای برگزاری لیگ‌های برتر است؛ بنابراین، وجود هرگونه کمبود و نقص در این موارد آن هم در این سطح از بازی و توقع بازیکنان، زمینه‌ساعدی را برای هرگونه پرخاشگری به‌وجود می‌آورد.

نتایج پژوهش، عوامل روانی و انگیزه‌های درونی را یکی از مؤلفه‌های مؤثر بر پرخاشگری بازیکنان می‌داند. در این زمینه، شعبانی‌بهارو همکاران (۲۰۰۵) ورزشکاران همانند برون‌گرایی، ویژگی بی‌ثباتی-بایثباتی و میزان پرخاشگری رابطه معنادار و مثبت وجود دارد. در پژوهش دیگری، شیروانی و مهدی‌پور (۲۰۰۹) نشان دادند که وجود ویژگی‌های شخصیتی در بروز یا

بروز نکردن رفتار پرخاشگرانه تأثیرگذار است. عنبری (۲۰۰۷) در پژوهشی عوامل انگیزشی و درونی را در بروز پرخاشگری مؤثر دانسته است. تری و جکسون (۱۹۸۵) با بررسی عوامل خشونت در ورزش و ارائه مدلی برای تبیین پدیده پرخاشگری، سه عامل نیروها و تمایلات غریزی، ناامیدی و رفتار اجتماعی اکتسابی را جزو اصلی‌ترین عامل‌های بروز پرخاشگری برشمردند. همچنین، آن‌ها بیان کردند که عامل‌های روان‌شناختی، اخلاقی و موقعیتی در این زمینه مؤثرند. احتمالاً با توجه به وجود تنوع در فرهنگ‌ها، هنجارها و ارزش‌های متفاوت در بین بازیکنان، در صورت قرارگرفتن در شرایط و موقعیت‌های تنش‌زا، آن‌ها واکنش‌های متفاوتی از خود بروز خواهند داد.

نتیجه‌گرایی نیز به‌عنوان یکی دیگر از عوامل مؤثر در پرخاشگری است که در پژوهش حاضر شناسایی شده است. در این زمینه، کیلاشکی (۲۰۰۷) نشان داد که بین عواملی همانند شکست و ناکامی تیم، رتبه تیم در جدول رده‌بندی، بین حساسیت رقابت بین مسابقه مهیج و محرک و بروز پرخاشگری ورزشکاران ارتباط معناداری وجود دارد. برومند دولق (۲۰۰۴) نیز نشان داد که نتیجه مسابقه بر رفتارهای پرخاشگرانه بازیکنان تأثیرگذار است. رحمتی و محسنی تبریزی (۲۰۰۲)، کواکلی و دانلی (۲۰۰۹)، سیمون و جانانان (۲۰۰۷)، سلطان حسینی سلطان حسینی، ناصر حسینی، سلیمی، و پورفرهمند (۲۰۰۹) رضانی‌نژاد، رحمتی، همتی و آزادگان (۲۰۱۲) آزادگان (۲۰۱۲) نیز نشان دادند که عوامل بروز پرخاشگری در تماشاگران برشمردند. گوموسداگ، یلدران، یامر و کارتال (۲۰۱۱) نشان دادند که بسیاری از خطاهای حین بازی می‌توانند به نظریه یادگیری اجتماعی که ارزش عوامل محیطی را در فرایند پرخاشگری نشان می‌دهد، نسبت داده شوند. احتمالاً با توجه به تعامل و پای‌بندی به هنجارهای بازیکنان با هم‌تیمی‌های خود در طول بازی، برای تحقق اهداف تیمی و تأثیرپذیری زیاد از مربیان و نیز سطح هوش هیجانی متفاوت در خلال بازی، در صورت هرگونه ناکامی و متعاقب آن، پیش‌داوری مربیان و هم‌تیمی‌ها برای پشتیبانی واکنش‌های تندی از خود نشان خواهند داد.

بروز نکردن رفتار پرخاشگرانه تأثیرگذار است. عنبری (۲۰۰۷) در پژوهشی عوامل انگیزشی و درونی را در بروز پرخاشگری مؤثر دانسته است. تری و جکسون (۱۹۸۵) با بررسی عوامل خشونت در ورزش و ارائه مدلی برای تبیین پدیده پرخاشگری، سه عامل نیروها و تمایلات غریزی، ناامیدی و رفتار اجتماعی اکتسابی را جزو اصلی‌ترین عامل‌های بروز پرخاشگری برشمردند. همچنین، آن‌ها بیان کردند که عامل‌های روان‌شناختی، اخلاقی و موقعیتی در این زمینه مؤثرند. احتمالاً با توجه به وجود تنوع در فرهنگ‌ها، هنجارها و ارزش‌های متفاوت در بین بازیکنان، در صورت قرارگرفتن در شرایط و موقعیت‌های تنش‌زا، آن‌ها واکنش‌های متفاوتی از خود بروز خواهند داد.

نتیجه‌گرایی نیز به‌عنوان یکی دیگر از عوامل مؤثر در پرخاشگری است که در پژوهش حاضر شناسایی شده است. در این زمینه، کیلاشکی (۲۰۰۷) نشان داد که بین عواملی همانند شکست و ناکامی تیم، رتبه تیم در جدول رده‌بندی، بین حساسیت رقابت بین مسابقه مهیج و محرک و بروز پرخاشگری ورزشکاران ارتباط معناداری وجود دارد. برومند دولق (۲۰۰۴) نیز نشان داد که نتیجه مسابقه بر رفتارهای پرخاشگرانه بازیکنان تأثیرگذار است. رحمتی و محسنی تبریزی (۲۰۰۲)، کواکلی و دانلی (۲۰۰۹)، سیمون و جانانان (۲۰۰۷)، سلطان حسینی سلطان حسینی، ناصر حسینی، سلیمی، و پورفرهمند (۲۰۰۹) رضانی‌نژاد، رحمتی، همتی و آزادگان (۲۰۱۲) آزادگان (۲۰۱۲) نیز نشان دادند که عوامل بروز پرخاشگری در تماشاگران برشمردند. گوموسداگ، یلدران، یامر و کارتال (۲۰۱۱) نشان دادند که بسیاری از خطاهای حین بازی می‌توانند به نظریه یادگیری اجتماعی که ارزش عوامل محیطی را در فرایند پرخاشگری نشان می‌دهد، نسبت داده شوند. احتمالاً با توجه به تعامل و پای‌بندی به هنجارهای بازیکنان با هم‌تیمی‌های خود در طول بازی، برای تحقق اهداف تیمی و تأثیرپذیری زیاد از مربیان و نیز سطح هوش هیجانی متفاوت در خلال بازی، در صورت هرگونه ناکامی و متعاقب آن، پیش‌داوری مربیان و هم‌تیمی‌ها برای پشتیبانی واکنش‌های تندی از خود نشان خواهند داد.

یکی دیگر از عوامل شناخته‌شده در پرخاشگری بازیکنان لیگ برتر فوتبال بانوان ایران وضعیت داوری مسابقه است. در این عامل، به‌ترتیب مؤلفه‌های قضاوت ضعیف داور، سوت‌های متعدد، ندادن آوانتاژ به موقع و محاسبه نادرست وقت تلف‌شده بارگذاری شده‌اند. رحمتی و محسنی تبری (۲۰۰۲) نشان دادند که کیفیت داوری بر بروز پرخاشگری طرفداران فوتبال تأثیر می‌گذارد. نتایج پژوهش‌های نستور^۱ (۲۰۰۴)، فریمان ام. نیبرگ سی، و نورلندرتی^۲ (۲۰۰۴)، منصورزاده (۲۰۰۷)، کواکلی و دانلی (۲۰۰۹)، سلطان‌حسینی، ناصرحسینی، سلیمی، و پورفرهمند (۲۰۰۹) و رضانی‌نژاد، رحمتی، همتی و آزادگان (۲۰۱۲) نیز تأییدکننده این مورد است. بدون شک، هیچ‌کس نمی‌تواند تبعیض و نابرابری را در هیچ شرایطی بپذیرد؛ از این رو، در هنگام بازی آن هم در سطوح بالای هیجان، پیش‌زمینه‌هایی نظیر نحوه قضاوت، اشتباهات رایج در داوری، سوگیری‌ها، پایین‌بودن سطح داوران حاضر در مسابقات، کنترل ضعیف بازی و غیره می‌توانند باعث بروز خشونت شوند. شرایط و جو حاکم بر بازی به‌همراه هشت متغیر بارگذاری‌شده، به‌عنوان یکی از مؤلفه‌های مؤثر در بروز پرخاشگری بازیکنان شناخته شده‌اند. مارک و استیون^۳ (۲۰۰۵) و سیمون و جاناتان (۲۰۰۷) جو حاکم بر بازی را مهم‌ترین مؤلفه مؤثر در بروز پرخاشگری تماشاگران می‌دانند. متغیرهای بارگذاری‌شده در این عامل به‌ترتیب عبارت‌اند از: خطاهای مکرر تیم حریف، قدرتمندبودن تیم حریف و ناتوانی در کنترل بازیکنان، اتلاف وقت توسط تیم حریف، توهین تماشاگران خودی، توجه افراطی به بازی در رسانه‌ها، توهین به بازیکنان هم‌تیمی، خستگی ناشی از فشار بیش‌ازحد طی بازی و زمان برگزاری مسابقه. کیالاشکی (۲۰۰۷)

بیان می‌کند که بین رفتار ورزشکار تیم مقابل و بروز پرخاشگری ارتباط معناداری وجود دارد. همانند پژوهش کواکلی و دانلی (۲۰۰۹) پژوهش حاضر نیز نشان داد که خطاهای مکرر تیم حریف می‌تواند منجر به بروز پرخاشگری در ورزش شود. در میان متغیرهای بارگذاری‌شده در این عامل، وضعیت زمان برگزاری مسابقه به‌عنوان مهم‌ترین عامل معرفی شده است. این بخش از پژوهش با مطالعات منصورزاده (۲۰۰۷) و سلطان‌حسینی، ناصرحسینی، سلیمی، و پورفرهمند (۲۰۰۹) مغایرت دارد که نشان دادند زمان برگزاری مسابقات ورزشی فوتبال تأثیری بر بروز پرخاشگری ندارد. نتایج پژوهش، توجه افراطی به بازی در رسانه‌ها را یکی از عوامل مؤثر در بروز پرخاشگری ورزشی می‌داند که با نتایج پژوهش نستور (۲۰۰۴)، رضانی‌نژاد و همکاران (۲۰۱۲) و عنبری (۲۰۰۷) در زمینه پرخاشگری تماشاگران هم‌خوانی دارد. خستگی ناشی از فشار بیش‌ازحد در طی بازی، یکی از عوامل بروز پرخاشگری در بانوان فوتبالیست لیگ برتر فوتبال ایران شناخته شده است که این یافته با نتایج پژوهش شیلدز^۴ (۲۰۰۷) هم‌خوانی دارد. توهین تماشاگران حریف به‌عنوان مهم‌ترین متغیر در بروز پرخاشگری بانوان فوتبالیست شناخته شده است. در این زمینه، مارک و استیون (۲۰۰۵) نشان دادند که تفاوت عمده‌ای بین الگوی پرخاشگری بازیکنان راگی در بازی‌های خانگی و خارج از خانه وجود ندارد. گرانگ و کر^۵ (۲۰۱۰) در یک مطالعه کیفی نشان دادند که پرخاشگری تماشاگران می‌تواند منجر به بروز خشونت بازیکنان شود. پژوهش دیانی (۲۰۰۳) نیز نشان داد که تیم‌های مهمان نسبت به تیم‌های میزبان خشونت و پرخاشگری بیشتری نشان دادند. بی‌شک، ضعف در فرهنگ‌سازی در مواجهه با شرایط بازی بهتر تیم

3. Marc & Steven
4. Shields
5. Grange & Kerr

1. Nestor
2. Friman, M., Nyberg, C., & Norlander, T

در ورزش‌های پربرخورد، عرصه بکری است که انجام پژوهش‌های بیشتری را می‌طلبد و پژوهش‌های آتی می‌توانند در مسیر این پژوهش و کنترل و مدیریت پرخاشگری در ورزش بانوان مؤثر باشند. فراهم کردن تسهیلات و امکانات فیزیکی و خدماتی، برگزاری برنامه‌های آموزشی، فرهنگی و تفریحی برای طرفداران و استفاده از کارشناسان علوم رفتاری، افزایش سطح کیفی داورها و موضوع اطلاع‌رسانی توسط رسانه‌ها از طریق برگزاری دوره‌های آموزشی، از جمله مواردی هستند که می‌توانند در پیشگیری از خشونت مؤثر واقع شوند. با توجه به شناسایی عوامل پرخاشگری در بانوان فوتبالیست پیشنهاد می‌شود تا در پژوهشی به بررسی میزان پرخاشگری بانوان در سطوح مختلف سنی و سطوح مختلف رقابت‌ها پرداخته شود. همچنین، پیشنهاد می‌شود که برای روشن شدن وضعیت مستمر پرخاشگری، پژوهشی با همین عنوان هر سال انجام شود و نتایج نیز با هم مقایسه شود.

حریف، سطح توقع بالای تماشاچیان از بازیکنان محبوبشان و ارائه نتایج ضعیف از طرف تیم می‌توانند فضای متشنج و پرخاشجویانه‌ای را در تماشاچیان ایجاد کنند. در مجموع باید گفت که در پژوهش حاضر، عوامل بروز پرخاشگری در بانوان فوتبالیست در قالب هفت عامل شرایط و جو حاکم بر بازی، عوامل روانی و انگیزه‌های درونی، نتیجه‌گرایی، امکانات و شرایط استادیوم، گروه‌گرایی و الگوپذیری گروهی، تماشاگران و داورها شناسایی شده‌اند. توجه به این عوامل، برنامه‌ریزی برای رفع و توجه مؤثر و کنترل و مدیریت آن‌ها نقش بسیار مؤثری در کاهش پرخاشگری بانوان فوتبالیست دارند و از این طریق می‌توان به عملکرد فردی آن‌ها، از یک سو و عملکرد تیمی آن‌ها، از سوی دیگر افزود. پژوهش حاضر یکی از پژوهش‌های معدودی است که به مطالعه و شناسایی عوامل مؤثر در بروز پرخاشگری در بانوان فوتبالیست پرداخته است؛ در نتیجه، موضوع پرخاشگری در ورزش بانوان و به‌ویژه

منابع

- Anbari, M. (2007). Investigating the groups and sub-cultures factors influencing the violent in football fans. *Journal of Culture and Communication Studies*, 3(9), 17-44
- Baron, R., & Richardson, D. (1994). *Human aggression* (2nd ed.). New York: Pleun.
- Bromanddolgh, M. R. (2005). To determine the level of aggressive behavior in Pegah Gilan League professional football team. (Unpublished master's thesis). University of Guilan, Guilan.
- Bushman, B. J., Baumeister, R. F., & Stack, A. D. (1999). Catharsis, aggression, and persuasive influence: Self-fulfilling or self-defeating prophecies? *Journal of Personality and Social Psychology*, 76(3), 367-76.
- Cashmore, E. (2005). *Tyson: Nurture of the beast*. by Polity Press. Published February 1st 2005.
- Coakley, J. J., & Donnelly, P. (2009). *Sport in Society: Issues and Controversies*, First Canadian Edition, Toronto: McGraw-Hill
- Diane, A. (1994). The distribution of types of violence nationwide contest Azadegan League football. (Unpublished master's thesis). Islamic Azad University, Central Tehran Branch.
- Friman, M., Nyberg, C., & Norlander, T. (2004). Threats and aggression directed at soccer referees: An empirical phenomenological psychological study. *The Qualitative Report*, 9(4), 652-72.

9. Gould, D., Horn, T., & Spreemann, J. (1983). Sources of stress in junior elite wrestlers. *Journal of Sport Psychology*, 5(2), 159-71.
10. Grange, P., & Kerr, J. H. (2010). Physical aggression in Australian football: A qualitative study of elite athletes. *Psychology of Sport and Exercise*, 11(1), 36-43.
11. Gumusdag H, Yıldırım I, Yamaner F, Kartal A (2011), *Aggression and fouls in professional football, Biomedical Human Kinetics(3): 67-71*
12. Huang, D. B., Cherek, D. R., & Lane, S. D. (1999). Laboratory measurement of aggression in high school age athletes: Provocation in a nonsporting context. *Psychological Reports*, 85(3_suppl), 1251-62.
13. Kamlesh, M. L. (1984). Psychology in physical education and sport Publisher: Educational Publishers and Distributors: Pinnacle Technology.
14. Kialashaki, R.. (1999). Study of aggression in sport fields in the view of spectators, athletes, physical education specialist. (Unpublished master's thesis). University of Guilan, Guilan . (In Persian).
15. Mansourzadeh, A. R. (2008). Study of factors affecting the incidence of aggression in spectators, players and coaches football teams Sepahan and Zob Ahan. (Unpublished master's thesis). University of Isfahan, Isfahan. (In Persian).
16. Jones, M. V., Bray, S. R., & Olivier, S. (2005). Game location and aggression in rugby league. *Journal of Sports Sciences*, 23(4), 387-93.
17. Masoudnia, E. (2007). Impact of aggression on participation in combat sports. *Journal of Olympic*, 39(3), 55-66. (In Persian).
18. Mohammadi, N. (2006). A preliminary study of psychometric properties of bass-perry aggression questionnaire. *Journal of Humanities and Social Sciences*, 4(25), 135-51. (In Persian).
19. Naderianjahromi, M. (2010). Sociology of sports. Bamdad Ketab Publishing: Tehran. (In Persian).
20. Nestor, C. (1998). Football violence: Not only a British problem. *European Journal on Criminal Policy and Research*, 6(2), 293-302.
21. Noblet, A. J., & Gifford, S. M. (2002). The sources of stress experienced by professional Australian footballers. *Journal of Applied Sport Psychology*, 14(1), 1-13.
22. Praneen, S. (2015). An impact of aggression on sports performance. *International Journal of Applied Research*, 1(7), 763-5.
23. Rahmati, M. M., Mohsenitabrizi, A. (2003). Survey the football fans violence and aggression sociological factors: Case study (Tehran). *Olympic Magazine*, 24, 77-92. (In Persian).
24. Ramazaninejad, R., Rahmati M. M., Hematinejad, M.A. Azadegan, M. (2012). Factor analysis of variables of aggression in fans from the perspective of Iranian soccer referee. *Sport Management Studies*, 13, 201-14. (In Persian).
25. Sanatkaran, A. (2012). Aggression and violence in sport. Psychology Committee of Sports Medicine Council of Alborz. <http://www.ifsm.ir/news/40194>. (In Persian).
26. Shabanibahar, G. R., Erfani, N., & Hadipour, M. (2006). Compare and evaluate the relationship between personality characteristics and level of aggression in male athletes of the sport disciplines city of Hamadan. *Journal of Sports Sciences*, 14, 99-112. (In Persian).
27. Shields Jr. (2007). Intimidation and violence by males in high school athletics. *Adolescence*, 34(135), 503-21.

28. Shirvani, T., & Mehdipour, A. (2010). The relationship between personality characteristics and level of aggression in soccer players of Khuzestan. (Unpublished master's thesis). University of Shahid Chamran Ahvaz, Ahvaz. (In Persian).
29. Moore, S. C. Shepherd, J.P. Eden, S, Silvarajasingman, V. (2007). The effect of rugby match outcome on spectator aggression and intention to drink alcohol. *Criminal behaviour and Mental Health*, 17(2), 118-27.
30. Sultan Hussein, M., Nasr Esfahani, D., Salimi M., & Farahmand. B., Salimi M. (2010). Investigating the causes of violence in East Azarbaijan football fans. Presented at Conference of Physical Education and Sport Sciences. Azad University, Khorasgan Branch. Ahvaz. (In Persian).
31. Terry, P. C., & Jackson, J. J. (1985). The determinants and control of violence in sport. *Quest*, 37(1), 27-37.
32. Viqaruddin, M., & Ejaz, S. M. R. (2012). A comparative study of adjustment and aggression of inter university football and field hockey players. *A Thesis Submitted to the Shri Agdishprasad Jhabarmal Tibrewals, University for the Award of Degree of Doctore of Philosophy in Physical Education*.
33. Wann, D. I. Fahl, I. ch, Erdmann, B.J, Littleto, D.L, (1999). Relationship between Identification with the Role of Sport Fan and Trait Aggression, *Perceptual and Motor Skills*, 88(3), 1296-98.
34. Young, K. (2012). Sport, violence and society, Routledge: Second edition.
35. Zameti, I., Farokhi, A., & Jabir Moghadam, A. A. (2009). The relationship between ethical climate and aggressive tendencies in teenage athletes of basketball players. *Journal of Movement*, 39, 79-92. (In Persian).

استناد به مقاله

نژادسجادی، س.ا، گودری، ر.، و قهرمان تبریزی، ک. (۱۳۹۷). شناسایی عوامل بروز پرخاشگری در بازیکنان لیگ برتر فوتبال بانوان. مجله مطالعات روان‌شناسی ورزشی، شماره ۲۴، ص. ۵۰-۳۳. شناسه دیجیتال: 10.22089/spsyj.2017.3790.1384

Nejhad Sajadi, S. A., Godery, R., & Ghahraman-Tabrizi, K. (2018). Identifying Factors Affecting Aggression among Iranian Female Premier League Football Players. *Journal of Sport Psychology Studies*, 24; Pp: 33-50. In Persian. Doi: 10.22089/spsyj.2017.3790.1384

Identifying Factors Affecting Aggression among Iranian Female Premier League Football Players

Seyed Ahmad Nejhad Sajadi¹, Reihane. Godery²,
and Kouros Ghahraman-Tabrizi³

Received: 2017/02/20

Accepted: 2017/09/24

Abstract

The purpose of this study was to identify factors affecting the incidence of aggression among players in the Iranian women's soccer Premier League. A researcher-made questionnaire was used to identify factors which promote aggression. The findings showed that seven factors affected the players and made them resort to aggression: 1) psychological factors, 2) internal motivations, 3) result-orientation, 4) the facilities and conditions of the stadium, 5) team-orientation, 6) group modeling, and 7) the fans and the referees' judgment. The findings also showed that the research method was highly proportional to the statistical population. In light of the findings of this study, future studies can determine the strength, intensity and weakness of these factors at different levels of women's competitions, plan to eliminate control, manage them, have a very effective role in reducing female aggression as well as increasing and improving the individual and team performance of the players.

Keywords: Aggression, Women Football Premier League, players

1. Assistant Professor of Sport Management, Department of sport science, Vali-e- Asr University of Rafsanjan, Rafsanjan, Iran (Corresponding Author)

Email:sajadi431@yahoo.com

2. M.A. Sport Management, Jiroft University, Iran

3. Associated Professor of Sport Management, Shahid Bahonar University, Kerman, Iran