

Research Paper

Factors Influencing Spiritual Well-being of Iranian Volleyball Players**Isa Sangdevini¹, Saeed Ghorbani², Zahra Charbaghi³, Akram Esfahani Nia⁴**

1. PhD Student, Department of Physical Education, Aliabad Katoul Branch, Islamic Azad University, Aliabad Katoul, Iran
2. Assistant Professor, Department of Physical Education, Aliabad Katoul Branch, Islamic Azad University, Aliabad Katoul, Iran (Corresponding Author)
3. Assistant Professor, Department of Physical Education, Islamshahr Branch, Islamic Azad University, Islamshahr, Iran
4. Assistant Professor, Department of Physical Education, Aliabad Katoul Branch, Islamic Azad University, Aliabad Katoul, Iran

Received:
27 Mar 2020**Accepted:**
11 Aug 2020**Keywords:**
Spiritual Well-Being, Sports, Spirituality, Theology**Abstract**

The purpose of this study was to present a model of the factors affecting the spiritual well-being of Iranian volleyball players. The research method was mixed (a combination of qualitative and quantitative). The statistical population of the study consisted of experts with knowledge of the subject. Data collection tools included interviews and questionnaires. The results indicated that causal factors had a significant effect on the main phenomenon. The results also revealed that factors affecting the spiritual well-being of Iranian volleyball players were classified into five factors including individual factors, religious factors, knowledge factors, psychological factors, and cultural factors. According to the results, among the identified factors, religious factors with 0.344 had the greatest impact on the spiritual well-being of the Iranian volleyball players.

Extended Abstract**Background and Purpose**

Attention to spirituality has been emphasized as a key issue since

time immemorial (Amlakian et al., 2020). Attention to spirituality as a key issue has led to efforts to

1. Email: sangdowini@gmail.com
2. Email: saeedghorbani_ur@yahoo.com
3. Email: z.chharbaghi@gmail.com
4. Email: akram_ha77@yahoo.com



develop it in all dimensions (Nia et al., 2018).

One of the issues with spirituality is well-being. People with a high sense of well-being experience more positive emotions. From the past, the future of themselves and others and events and happenings have positively evaluated and described as pleasant. People with low well-being, on the other hand, find these to be undesirable and experience more negative emotions such as anxiety and depression (Mahtab, Ghafouri, Sahabi & Yektayar, 2020). Spiritual well-being includes three dimensions of cognition, emotion, and action. The cognitive dimension is the enjoyment of special knowledge or knowledge of God, man, and the creation and acceptance of God and divine laws, and is the first step in moving toward God. The first step in this dimension is self-knowledge; this is the most important step in gaining knowledge of God. The next step is emotions, a sense of calm, vitality, hope, and love for God and the prophets of God. One of the most important indicators of spiritual health and the state of spiritual man is positive emotions (love of God and divine prophets and spiritual experience). After all, action is the way in which one reveals one's inner spiritual beliefs in the outside world (Mozafari et al., 2015).

Researchers believe that encouraging spirituality in the workplace has many benefits, which the organization uses to improve productivity and performance and promote its financial indicators (Moghimi, 2009). Research shows that 400% to 500% of other similar companies are better at increasing net income, improving rate of return on capital, and increasing the value of shareholders' shares (Thompson, 2000). Other studies have shown that spirituality in the organization is positively related to creativity, job satisfaction, job performance, and organizational commitment (Moghimi, 2009).

Athletes, as individuals who must always be at an excellent physical and mental level, need more spiritual well-being than any other group. Spiritual well-being among athletes is important in two ways. First, spiritual well-being can prepare athletes mentally and behaviorally to compete in sports. Second, athletes as high-profile individuals always have a large audience. Spiritual well-being, due to its impact on the lifestyle of these people, causes them to be considered as successful models in society. In the sports environment, spiritual well-being plays a more prominent role than other areas. Being too sporty and incomparable to any competitive environment has made it necessary to promote the



development of spiritual well-being as a key factor in the development of sports ethics and control of athletes' behaviors and feelings (Roychowdhury, 2019).

The ambiguity of the factors that create spiritual well-being in volleyball has led to the lack of spiritual well-being in volleyball. In addition, the path of development of spiritual well-being in volleyball is unclear and full of ambiguity. Hence, the present study was designed and implemented under the title of presenting the model of factors affecting the development of spiritual well-being of volleyball players in the Iranian Premier League. Keeping in mind, the question of the present study is "what are the factors affecting the development of spiritual well-being of volleyball players in the Iranian Premier League?"

Materials and Methods

The research method was field-based in terms of data collection and an applied research. The method of the present study was blended (qualitative and quantitative) in terms of purpose.

Participants

The statistical population in the qualitative section included all experts aware of the issue. Using the snowball sampling method, the sample size of the research was determined to so that the

theoretical saturation of the research was reached. Finally, 13 individuals were identified as the research sample in the qualitative section.

Additionally, in a small section, all the players of the Iranian volleyball premier league teams were 220 individuals. According to Morgan's sample size chart, 136 people were selected as the sample according to the convenience selection. 103 questionnaires were collected and analyzed.

Gathering tools and Methods

The collection tool in the qualitative section was the semi-structured interview. Based on the interviews, the components were identified and used as a research tool in the quantitative section. The questionnaire was divided into two general sections: demographic characteristics and items, which included 26 items in the form of five-option Likert scale (from strongly agree to completely disagree). These questions assessed individual factors (4 questions), religious factors (5 questions), knowledge factors (4 questions), psychological factors (7 questions), and cultural factors (6 questions). The content validity of this questionnaire was examined using the opinions of 8 university professors. Besides, the reliability of the questionnaire was 0.82.



Data processing method

This study included the structural equation method as statistical method. SPSS and PLS software were also used to analyze the data.

Findings

The qualitative results of the present study showed that a total of 26 components were identified, which were classified into 5 factors. Thus, the factors affecting the spiritual well-being of volleyball

players in the Iranian Premier League were determined in 5 categories: individual factors, religious factors, knowledge factors, psychological factors and cultural factors. In order to investigate these factors, the structural equation method was used. Figures 1 and 2 show the results of the model of factors affecting the spiritual well-being of volleyball players in the Iranian Premier League.

Table1- Summary of the research model

Relationships	T	Effect
The effect of psychological factors on the development of spiritual well-being	5.090	0.251
The effect of individual factors on the development of spiritual well-being	2.110	0.065
The effect of cultural factors on the development of spiritual well-being	7.605	0.333
The effect of knowledge factors on the development of spiritual well-being	2.775	0.124
The effect of religious factors on the development of spiritual well-being	10.019	0.344



According to the results of the research model, it was found that all identified relationships have a T level higher than 1.96. This shows the significant impact of relationships. Among the identified factors, religious factors with an effect of 0.344 have the greatest impact on the development of spiritual well-being of volleyball players in the Iranian Premier League. The results of the research fitness indicators showed that the research model has a good fit.

Discussion and Conclusion

The present study revealed that in order to develop the spiritual well-being of volleyball players in the Iranian Premier League, it is necessary to apply various factors, including individual, religious, psychological, cultural and knowledge factors, in an appropriate manner. In other words, the factors affecting the development of spiritual well-being of volleyball players in the Iranian Premier League consisted of individual, religious, psychological, cultural and knowledge factors. In his research, *Bowell et al. (2020)* noted that religious factors improve the development of spiritual well-being. In interpreting this issue, it should be noted that the spiritual well-being of volleyball players in the Iranian Premier League were influenced by various aspects.

Paying attention to these aspects causes athletes to recognize the spiritual well-being and accelerate the effort to achieve it.

The identified factors showed that in order to improve the spiritual well-being of the players of the Iranian Volleyball Premier League, the purposeful efforts should be made. Undoubtedly, the difficulties in this area have led to the need for a variety of activities that include identified factors to improve spiritual well-being. Therefore, the development of spiritual well-being requires a comprehensive view in this area. Each of the identified factors has a positive effect on the development of spiritual well-being in the players of the Iranian Volleyball Premier League. The present study revealed that all identified factors (individual, religious, psychological, cultural and knowledge) have a significant effect on the development of spiritual well-being of players in the Iranian Volleyball Premier League. In other words, the nature and functions of the identified factors reflect the fact that the individual, knowledge, psychological, religious and cultural aspects cause the initial basis for the development of spiritual well-being. The results of the present study showed that among the identified factors, the religious factor has the greatest role in the development of spiritual well-being of the players of



the Iranian Volleyball Premier League. Dehshiri et al. (2014) in their research determined that theology is one of the important aspects of the development of spiritual well-being. Soleimani et al. (2019) found that increasing people's religious inclinations, while affecting people's emotions, causes them to overshadow the levels of spiritual well-being. It seems that religious factors, through the promotion of theology and the increase of communication with God, cause the initial basis for the development of spiritual well-being in the players of the Iranian Premier Volleyball League. Religious factors increase the religious orientation of athletes through the increase of faith in God in life and sports, raise hope in God, enhance the theology of athletes, and improve their relationship with God.

References

1. Amlakian, P., Amiri, M., & Taheri, E. (2020). The mediating role of psychological hardiness in the relationship between spiritual well-being and religious commitment with the vitality in people with substance abuse disorder. *Mental Health*, 22(1), 21-30. (In Persian)
2. Dehshiri, G. H., Najafi, M., Sohrabi, F., & Targhi Jah, S. (2014). Developing and validating the Spiritual Well-being Questionnaire among students. *Psychological Studies*, 9(4), 73-98.
3. Moghimi, S., & Rahbar, A. (2009). Organizational spirituality and its impact on employee creativity. *Journal of Ethics in Science and Technology*, 3(4), 22-25.
4. Mahtab, N., Ghafari, F., Sahabi, J., & Yektyar, M. (2020). The Role of Sport and Art Activities in Subjective Well-Being with offording Conceptual Model, *Sport Psychology Studies*, 8 (30), 1-22.
5. Mozafari, F., AminShakori, F., & Heydarnia, A. (2015). The relationship between students' spiritual health and happiness. *Iranian Journal of Health Education and Health Promotion*, 2(2), 97-108. (In Persian)
6. Nia, H. S., Sharif, S. P., Boyle, C., Yaghoobzadeh, A., Tahmasbi, B., Rassool, G. H., ... & Soleimani, M. A. (2018). The factor structure of the spiritual well-being scale in veterans experienced chemical weapon exposure. *Journal of religion and health*, 57(2), 596-608.
7. Oglesby, L. W. (2018). The relationship between spiritual well-being and burnout in collegiate athletic trainers. *Doctoral Dissertation*.
8. Roychowdhury, D. (2019). Spiritual Well-Being in Sport and Exercise Psychology. *SAGE Open*, 9(1), 2158244019837460.



9. Soleimani, M. A., Sharif, S. P., Yaghoobzadeh, A., Sheikhi, M. R., Panarello, B., & Win, M. T. M. (2019). Spiritual well-being and moral distress among Iranian nurses. *Nursing Ethics*, 26(4), 1101-1113. (In Persian)
10. Thompson, W. (2000). Can you train people to be spiritual? *Training & Development*, 54(12), 273-279.



مقاله پژوهشی

عوامل مؤثر بر توسعه بهزیستی معنوی بازیکنان والیبال لیگ برتر ایران

عیسی سنگدوینی^۱، سعید قربانی^۲، زهرا چهارباغی^۳، اکرم اصفهانی‌نیا^۴

۱. دانشجوی دکتری، گروه تربیت بدنی، واحد علی‌آباد کتول، دانشگاه آزاد اسلامی، علی‌آباد کتول، ایران
۲. استادیار، گروه تربیت بدنی، واحد علی‌آباد کتول، دانشگاه آزاد اسلامی، علی‌آباد کتول، ایران (نویسنده مسئول)
۳. استادیار، گروه تربیت بدنی، واحد اسلامشهر، دانشگاه آزاد اسلامی، اسلامشهر، ایران
۴. استادیار، گروه تربیت بدنی، واحد علی‌آباد کتول، دانشگاه آزاد اسلامی، علی‌آباد کتول، ایران

چکیده

پژوهش حاضر با هدف بررسی عوامل مؤثر بر توسعه بهزیستی معنوی بازیکنان والیبال لیگ برتر ایران طراحی و اجرا شد. روش پژوهش حاضر از نوع آمیخته بود. جامعه آماری پژوهش، خبرگان آگاه به موضوع پژوهش بودند. ابزارهای گردآوری اطلاعات در پژوهش حاضر مصاحبه و پرسشنامه بود. نتایج نشان داد، عوامل علی بر پدیده اصلی تأثیر معناداری دارد. عوامل مؤثر بر بهزیستی معنوی بازیکنان والیبال لیگ برتر ایران در پنج دسته عوامل فردی، عوامل مذهبی، عوامل دانشی، عوامل روان‌شناختی و عوامل فرهنگی قرار می‌گیرد. همچنین در میان عوامل شناسایی‌شده، عوامل مذهبی با تأثیر ۰/۳۴۴ بیشترین تأثیر را بر توسعه بهزیستی معنوی بازیکنان والیبال لیگ برتر ایران دارد.

تاریخ دریافت:

۱۳۹۹/۰۱/۰۸

تاریخ پذیرش:

۱۳۹۹/۰۵/۲۱

واژگان کلیدی:

بهزیستی معنوی، ورزش، معنویت، خداشناسی.

مقدمه

از زمان‌های گذشته بر توجه به معنویت به‌عنوان یک مسئله کلیدی تأکید شده است (املاکیان^۵ و همکاران، ۲۰۲۰). توجه به معنویت به‌مثابه مسئله‌ای کلیدی سبب شده است تا تلاش‌هایی برای توسعه آن در تمامی ابعاد انجام شود (نیا^۶ و همکاران، ۲۰۱۸). معنویت امری است که تاریخچه آن به زمان آفرینش انسان و جهان هستی برمی‌گردد و از این حیث مفهومی دیرپا و قدیمی

است، اما ورود آن به‌صورت دانشگاهی در حوزه‌های مدیریت و سازمان، مقوله‌ای نوپا و جدید است (گنج‌خانلو، ۲۰۱۳). در سال‌های اخیر به نقش معنویت در سازمان‌ها و ارگان‌های کشورهای مختلف توجه بسیاری شده است؛ تاحدی که ده‌ها پژوهش از این کشورهای مختلف انجام شده‌اند که هرکدام از این پژوهش‌ها از جنبه‌های مختلف به مقوله معنویت در سازمان‌ها نگرسته‌اند و از آن منظر به اهمیت موضوع

1. Email: sangdowini@gmail.com
2. Email: saeedghorbani_ur@yahoo.com
3. Email: z.chharbaghi@gmail.com
4. Email: akram_ha77@yahoo.com
5. Amlakian
6. Nia



است. بهزیستی معنوی بعد مهمی از سلامت افراد محسوب می‌شود که محققان و صاحب‌نظران در سراسر جهان تعاریفی برای آن ارائه کرده‌اند. هانگلمان^۳ و همکاران (۱۹۸۵) بهزیستی معنوی را به‌عنوان حسی از ارتباط داشتن، هماهنگی بین خود، دیگران، طبیعت و وجود متعالی از طریق فرایندی پویا، منسجم و دست‌یافتنی می‌دانند که منجر به شناخت از هدف نهایی و معنای زندگی می‌شود. همچنین هاگز^۴ و همکاران (۱۹۹۵) بهزیستی معنوی را حسی از ارتباط- داشتن با دیگران، داشتن معنی و هدف در زندگی و داشتن اعتقاد و ارتباط با یک قدرت متعالی تعریف کردند. توجه به جنبه‌های معنوی یکی از مسائل مهمی می‌باشد که امروزه توجه گسترده‌ای را به خود جلب کرده است (سلیمانی و همکاران، ۲۰۱۹). شکل‌گیری بهزیستی معنوی ناشی از پژوهش‌های موجود در حوزه معنویات است (هاینتزمن^۵، ۲۰۲۰). شکل‌گیری بهزیستی معنوی سبب شده است تا امروزه بهره‌گسترده‌ای از آن در تمامی حوزه‌ها برده شود و بر گروه‌های مختلفی تأثیر بگذارد (چن^۶ و همکاران، ۲۰۱۷). بهزیستی معنوی شامل سه بعد شناخت، عواطف و کنش است. بعد شناختی، برخورداری از شناخت یا معرفت ویژه درباره خدا، انسان و خلقت و پذیرش خدا و قوانین الهی بوده و اولین گام در حرکت به سوی خداوند است. اولین قدم در این بعد شناخت خود است. این گام مهم‌ترین گام برای دستیابی به شناخت خداوند است. گام بعد عواطف، احساس آرامش، نشاط، امید و محبت‌ورزی به خدا و انبیای الهی است. از مهم‌ترین شاخص‌های سلامت معنوی و حالت انسان معنوی، عواطف مثبت (محبت‌ورزی به خدا و انبیای الهی و تجربه معنوی) است. بعد کنش، روشی است که فرد

یادشده اشاره داشته‌اند؛ به‌عنوان نمونه، الیویرا^۱ (۲۰۰۴) در پژوهشی به جایگاه معنویت در نظریه‌های سازمانی پرداخت و ضمن اشاره به این موضوع که معنویت در محیط‌های کاری محبوبیت یافته است، بیان کرد پژوهشگران حوزه مدیریت توجهی درخور به موضوع مذکور داشته‌اند. همچنین ایوه‌پول^۲ (۲۰۰۶) به توضیح روشی پرداخته است که به‌واسطه آن مفهوم معنویت سازمانی می‌تواند با فائق‌آمدن بر مشکلات بسیار عمیق مرتبط با انگیزه‌های کارکنان، درگیر کردن آنان و ترویج خوبی به موفقیت‌هایی دست یابد.

با این حال، ورود مفاهیمی مانند اخلاق، حقیقت، باور به خدا، درستکاری، وجدان، رادمردی، اعتماد، بخشش، مهربانی، ملاحظه، معناجویی در کار، همبستگی با همکاران و تشویق کارکنان به پژوهش‌های جدید در حوزه مدیریت و سازمان، همه حکایت از ظهور الگوواره جدیدی به نام معنویت در کار دارد (گنج‌خانلو، ۲۰۱۳)؛ با وجود این، در کشور ایران پژوهش‌های اندکی در این زمینه صورت پذیرفته است؛ حال آنکه معنویت در جامعه ایران جاری و ساری است و به نظر می‌رسد، استعداد جامعه ایرانی برای معنویت‌ورزی در حوزه کاری از میانگین جهانی فراتر است (مقیم، ۲۰۰۹).

یکی از مسائل مربوط به معنویت، بهزیستی است. افراد با احساس بهزیستی زیاد، هیجان‌های مثبت بیشتری را تجربه می‌کنند. از گذشته، درباره آینده خودشان، دیگران و رویدادها و حوادث پیرامون ارزیابی مثبت دارند و آن‌ها را خوشایند توصیف می‌کنند؛ درحالی‌که افراد با احساس بهزیستی کم، موارد مذکور را نامطلوب ارزیابی می‌کنند و هیجان‌های منفی مانند اضطراب و افسردگی بیشتری را تجربه می‌کنند (مهتاب و همکاران، ۲۰۲۰). این مسئله نشان می‌دهد، توجه به بهزیستی به‌خصوص بهزیستی معنوی مهم و کلیدی

4. Hawks
5. Heintzman
6. Chen

1. Oliviera
2. Iveh Pol
3. Hungelmann



را به ارمغان آورد و این مهم‌ترین وظیفه‌ای است که جوامع کنونی در هزاره سوم با آن روبه‌رو می‌باشد (گیبونز، ۲۰۰۱).

عمده پژوهش‌های انجام‌شده و مفاهیم موجود درباره بهزیستی معنوی در ارتباط با برخی گروه‌ها از جمله کارکنان، دانشجویان و دانش‌آموزان بوده است، اما نمی‌توان منکر ظرفیت‌های بهزیستی معنوی در تمامی گروه‌ها از جمله ورزشکاران بود (گابانا^۲ و همکاران، ۲۰۱۹). ورزشکاران به‌عنوان افرادی که همواره باید در سطح عالی جسمانی و روانی باشند، بیشتر از هر گروه دیگری نیازمند بهزیستی معنوی است. بهزیستی معنوی در میان ورزشکاران از دو جنبه مهم و ضروری است: اول اینکه بهزیستی معنوی می‌تواند از منظر ذهنی و رفتاری ورزشکاران را برای رقابت در ورزش آماده کند؛ دوم اینکه ورزشکاران به‌عنوان افراد پرمخاطب همواره از مخاطبان بی‌شماری برخوردارند. بهزیستی معنوی به‌واسطه تأثیر بر سبک زندگی این افراد سبب می‌شود تا آنان الگوهای موفق‌تری در جامعه تلقی شوند. در محیط ورزشی بهزیستی معنوی نقش بارزتری در مقایسه با سایر حوزه‌ها ایفا می‌کند. رقابتی‌بودن بیش از اندازه ورزش و غیرقابل‌مقایسه کردن آن با هر فضای رقابتی سبب شده است تا ضرورت گسترش بهزیستی معنوی به‌عنوان یک عامل کلیدی در توسعه اخلاقیات در ورزش و کنترل رفتارها و احساسات ورزشکاران مشخص شود (رویچوودهوری^۳، ۲۰۱۹).

بهزیستی معنوی به‌عنوان یک متغیر کلیدی نقش مهمی در ارتقای برخی شاخص‌ها و شرایط از جمله اعتمادبه‌نفس و رفاه ذهنی دارد (کوتون^۴ و همکاران، ۱۹۹۹). یکی از کارکردهای مهم بهزیستی معنوی در ورزش است. فقدان پژوهش‌های جامع درباره توسعه و

عقاید معنوی درونی خود را در جهان خارج آشکار می‌کند (مظفری‌نیا و همکاران، ۲۰۱۵).

بهبود بهزیستی معنوی یکی از دغدغه‌های همیشگی پژوهشگران بوده است (املاکیان و همکاران، ۲۰۲۰). وجود یافته‌های قوی درباره کارکردهای معنویت در میان تمامی گروه‌ها و افراد سبب شده است تا تلاش‌های عمده‌ای باری توسعه بهزیستی معنوی انجام شود (سلیمانی و همکاران، ۲۰۱۹). محققان معتقدند که تشویق معنویت در محل کار مزایای فراوانی دارد؛ مزایایی که سازمان با بهره‌گیری از آن‌ها به بهبود بهره‌وری و افزایش عملکرد و بهبود شاخص‌های مالی خود می‌پردازد (مقیم، ۲۰۰۹). پژوهش‌ها نشان می‌دهد، شرکت‌های معنوی‌تر ۴۰۰ تا ۵۰۰ درصد از دیگر شرکت‌های مشابه در افزایش درآمد خالص، بهبود نرخ بازگشت سرمایه و افزایش ارزش سهام‌داران بهترند (تامپسون^۱، ۲۰۰۰). مطالعات دیگری نشان می‌دهد که معنویت در سازمان ارتباط مثبت با خلاقیت، رضایت شغلی، عملکرد شغلی و تعهد سازمانی دارد (مقیم، ۲۰۰۹). همچنین معنویت در سازمان قاعده نوپایی است که می‌تواند نیروی قدرتمند و ژرف را برای زندگی افراد به ارمغان آورد (هیانتزمن، ۲۰۲۰). این نیروی قدرتمند زمانی حاصل خواهد شد که زندگی کاری با زندگی معنوی کارکنان پیوند بخورد. با چنین نیرویی، کارکنان تقریباً با هزاران ساعت کاری می‌توانند کاری لذت‌بخش‌تر، متوازن‌تر و معنادارتر داشته باشند (مقیم، ۲۰۰۹). یکپارچگی معنویت با زندگی کاری باعث می‌شود، افراد رضایت بیشتری از کارشان داشته باشند و وقتی از محیط کار خود فارغ و به خانواده می‌پیوندند، به‌جای گریز از یکدیگر به باری هم بستانند. افزون بر این، معنویت در محیط کار می‌تواند برای سازمان‌ها و اجتماع، انسانیت، سخت‌کوشی و مسئولیت

3. Roychowdhury
4. Cotton

1. Thompson
2. Gabana



بهبودی معنوی می‌تواند به واسطه بهبود وضعیت معنویت و همچنین اعتقادات سبب شده تا شرایط برای توسعه اخلاقیات فراهم شود. فقدان بهره‌گیری از بهزیستی معنوی در برنامه‌های اخلاقی سبب شده است تا مسائل اخلاقی به صورت پایدار بهبود نیابد؛ به عبارتی بی‌توجهی به مسائل مربوط به بهزیستی معنوی سبب شده است تا امروزه ورزشکاران در ورزش حرفه‌ای دچار مشکلاتی در حوزه اخلاقیات، احساسات و نگرش‌ها شوند. ضعف در بهزیستی معنوی می‌تواند موجب بروز مشکلاتی در زمینه‌های رفتاری در میان ورزشکاران شود (لیوینگستون^۳، ۲۰۲۰). خلأ پژوهشی حاضر در این حوزه سبب شده است تا فرایند بهبود بهزیستی معنوی دچار مشکلات اساسی شود؛ به صورتی که امروزه توسعه بهزیستی معنوی در اولویت‌های ورزش حرفه‌ای وجود نداشته باشد. از طرفی به نظر می‌رسد، ضعف دانش درباره بهزیستی معنوی سبب شده است تا دغدغه کافی در این زمینه ایجاد نشود.

با توجه به شرایط ورزش حرفه‌ای و تشدید رقابت در آن، ارتقای بهزیستی معنوی می‌تواند به عنوان یک متغیر کلیدی سبب کاهش حواشی در ورزش حرفه‌ای و همچنین بهبود اخلاق می‌شود؛ به عبارتی افزایش سطح بهزیستی معنوی سبب می‌شود تا توجه به مسائل اخلاقی در ورزش حرفه‌ای بهبود یابد و تأکید ورزشکاران بر جنبه‌های غیرورزشی نیز افزایش یابد. این مسئله بر ورزش والیبال نیز می‌تواند مؤثر باشد و در نهایت به ارتقای وضعیت ذهنی ورزشکاران در این رشته و همچنین اشاعه اخلاق منجر شود. از طرفی بهزیستی معنوی سبب می‌شود تا وضعیت معنوی افراد در محیط ورزشی و غیرورزشی بهبود یابد و سبب تأثیرگذاری بر برخی جنبه‌ها از جمله کیفیت زندگی می‌شود؛ به عبارتی مطالعه در حوزه بهزیستی معنوی

گسترش بهزیستی معنوی در ورزش سبب شده است تا امروزه تمرکز چندانی بر توسعه بهزیستی معنوی در ورزش نشود (ریدنور و هامرمیستر^۱، ۲۰۰۸). این مسئله از طرفی سبب می‌شود تا در مرحله اول از ظرفیت‌های بهزیستی معنوی در ورزش استفاده چندانی نشود و در ادامه، مشکلات اخلاقی، ارزشی و رفتاری در ورزش ایجاد شود که سبب خدشه‌دار شدن جایگاه ورزش می‌شود (رویچوودهوری^۲، ۲۰۱۹). از طرفی فقدان بهره‌گیری از بهزیستی معنوی سبب شده است تا استفاده مناسبی از آن در جهت ارتقای عملکرد ورزشکاران نشود؛ این در حالی است که بهزیستی معنوی به عنوان یکی از مسائل کلیدی در ورزش می‌تواند به ارتقای عملکرد ورزشکاران منجر شود. رویچوودهوری (۲۰۱۹) مشخص کرد که بهزیستی معنوی موجب می‌شود تا سطح عملکرد ورزشی ورزشکاران افزایش یابد. به اعتقاد وی، بهزیستی معنوی به واسطه افزایش رشد شخصیتی ورزشکاران و همچنین بهبود بهزیستی کلی آنان سبب می‌شود تا آنان از منظر ذهنی و رفتاری برای فعالیت در حوزه ورزش آماده‌تر شوند که این مسئله سبب بهبود عملکرد ورزشی آنان می‌شود. بهزیستی معنوی به واسطه کاهش حواشی ورزشکاران و بهبود سبک زندگی و کیفیت زندگی آنان سبب می‌شود از ظرفیت‌های واقعی خود به میزان بیشتری در ورزش استفاده کنند (نیت و سینگر^۲، ۲۰۱۴).

امروز گسترش فضای اخلاقی در ورزش حرفه‌ای به یکی از معضلات مهم در ورزش تبدیل شده است. بروز بی‌اخلاقی‌هایی در ارکان ورزش و تأثیرگذاری‌های منفی آن بر جامعه سبب شده است تا ورزش حرفه‌ای در زمان‌هایی باعث اشاعه برخی رفتارهای نامطلوب در جامعه به خصوص گروه‌های سنی تأثیرپذیر شود (داویس^۳، ۲۰۰۹). در این بین، برخی مسائل از جمله

3. Davis
4. Livingston

1. Ridnour & Hammermeister
2. Nite & Singer



بهبودی معنوی بازیکنان والیبال لیگ برتر ایران چیست؟

روش‌شناسی پژوهش

روش پژوهش حاضر از لحاظ گردآوری اطلاعات، میدانی و از نظر هدف، آمیخته (کیفی و کمی) بود؛ بنابراین پژوهش در دو بخش کیفی و کمی اجرا شد که اطلاعات اولیه پژوهش در بخش کیفی و اطلاعات ثانویه پژوهش در بخش کمی گردآوری شد. پژوهش از نوع پژوهش‌های کاربردی نیز بود که در والیبال استفاده می‌شود.

شرکت‌کنندگان

جامعه آماری پژوهش حاضر در بخش کیفی، تمامی خبرگان آگاه به موضوع بودند. با استفاده از روش نمونه‌گیری گلوله‌برفی، به تعیین حجم نمونه پژوهش تا حد رسیدن به اشباع نظری پژوهش پرداخته شد. در نهایت، ۱۳ نفر به‌عنوان نمونه پژوهش در بخش کیفی مشخص شدند. این افراد شامل افراد آگاه به موضوع پژوهش بودند که از دارای سطح تحصیلی مرتبط و عالی در حوزه ورزش بودند، از تجربه کافی در حوزه ورزش حرفه‌ای به‌خصوص ورزش والیبال برخوردار بودند، تجربه فعالیت زیاد در ورزش والیبال داشتند و میزان آشنایی آنان با حوزه بهزیستی معنوی در ورزش نیز به‌واسطه چند سؤال اولیه ارزیابی شد. مجموع این معیارها سبب شد تا این افراد به‌عنوان نمونه در پژوهش حاضر مشخص شوند.

در بخش کمی، جامعه آماری پژوهش تمامی بازیکنان تیم‌های لیگ برتر والیبال ایران بودند که تعداد آنان براساس گزارش‌های کسب‌شده ۲۲۰ نفر بود. براساس جدول حجم نمونه مورگان، برحسب انتخاب در دسترس، ۱۳۶ نفر به‌عنوان نمونه پژوهش مشخص شدند. پس از پخش و جمع‌آوری پرسش‌نامه‌های پژوهش، ۱۰۳ پرسش‌نامه جمع‌آوری و تحلیل شد.

سبب می‌شود تا ورزشکاران در رشته والیبال به‌خصوص بازیکنان والیبال لیگ برتر ایران از مزایای این متغیر استفاده فراوان کنند و در نهایت به ارتقای جنبه‌های اخلاقی، فرهنگی و کیفیت زندگی منجر شود. از طرفی این مسئله سبب می‌شود تا به‌واسطه کاهش حواشی ورزشکاران به ارتقای عملکرد ورزشی آنان نیز منجر شود.

معنویت در محیط‌های ورزشی نیز می‌تواند کارکردهای مثبت داشته باشد. ارتقای بهزیستی معنوی در مرحله اول می‌تواند از منظر رفتاری، ورزشکاران را متحول کند؛ به‌عبارتی بهزیستی معنوی سبب می‌شود تا عملکرد ورزشی ورزشکاران تحت‌تأثیر قرار گیرد. این مسئله به‌واسطه کارکردهای بهزیستی معنوی در ارتقای ثبات فکری و رفتاری ورزشکاران مؤثر خواهد بود. بهزیستی معنوی همچنین به‌واسطه افزایش قدرت ذهنی ورزشکاران می‌تواند به بهبود تعالی نفس آنان منجر شود که این امر بدون شک بر رفتارهای آنان تأثیر می‌گذارد. به‌صورت کلی، انجام پژوهش حاضر ضمن ایجاد دغدغه درخصوص توجه به بهزیستی معنوی سبب می‌شود تا تلاش‌های منظمی به‌منظور توسعه بهزیستی معنوی در میان بازیکنان والیبال لیگ برتر ایران انجام شود؛ باین‌حال، خلأ پژوهشی در این حوزه سبب شده است تا فرایند توسعه بهزیستی معنوی در ورزش به‌خصوص در ورزش والیبال دچار مشکلات اساسی شود. نامشخص‌بودن عوامل ایجادکننده بهزیستی معنوی در ورزش والیبال سبب شده است تا از ظرفیت‌های بهزیستی معنوی در ورزش والیبال استفاده شوند. مسیر توسعه بهزیستی معنوی نیز در ورزش والیبال نامشخص و پر از ابهام باشد. این مسئله سبب شده است تا پژوهش حاضر با عنوان ارائه مدل عوامل مؤثر بر توسعه بهزیستی معنوی بازیکنان والیبال لیگ برتر ایران طراحی و اجرا شود؛ از این‌رو سؤال پژوهش حاضر این است که عوامل مؤثر بر توسعه



ابزار و شیوه‌های گردآوری

روش آماری به‌کاررفته در پژوهش حاضر، روش معادلات ساختاری بود. برای تحلیل داده‌های پژوهش از نرم‌افزارهای اس‌پی‌اس اس^۱ و پی‌ال‌اس^۲ استفاده شد.

یافته‌ها

نتایج آزمون کلموگراف-اسمیرنف نشان داد، توزیع داده‌های پژوهش حاضر غیرطبیعی است. از طرفی با توجه به حجم نمونه پژوهش و غیرطبیعی بودن توزیع داده‌ها از نرم‌افزارهای واریانس‌محور و نرم‌افزار پی‌ال-اس استفاده شد. به‌منظور شناسایی عوامل مؤثر بر توسعه بهزیستی معنوی بازیکنان والیبال لیگ برتر ایران از روش کیفی و کدگذاری استفاده شد. جدول شماره یک، نتایج مربوط به کدگذاری عوامل شناسایی شده را نشان می‌دهد.

ابزار گردآوری پژوهش حاضر در بخش کیفی، مصاحبه نیمه‌ساختاریافته است. همچنین با توجه به مصاحبه‌های انجام‌شده، مؤلفه‌های مدنظر شناسایی شد که این عوامل به‌عنوان ابزار گردآوری پژوهش در بخش کمی استفاده شد. این پرسشنامه به دو بخش کلی ویژگی‌های جمعیت‌شناختی و سؤال‌های آن که به‌صورت پنج‌گزینه‌ای لیکرتی (از کاملاً موافقم تا کاملاً مخالفم) و در ۲۶ سؤال بود، تقسیم شد. این سؤالات عوامل فردی (چهار سؤال)، عوامل مذهبی (پنج سؤال)، عوامل دانشی (چهار سؤال)، عوامل روان‌شناختی (هفت سؤال) و عوامل فرهنگی (شش سؤال) را سنجیدند. روایی محتوایی این پرسشنامه با استفاده از نظرات هشت تن از اساتید دانشگاهی بررسی شد. میزان پایایی پرسشنامه نیز ۰/۸۲ بود.

روش پردازش داده‌ها

جدول ۱- نتایج بخش کیفی پژوهش

Table 1- The results of the qualitative part of the research

ردیف	عوامل	فراوانی
1	افزایش هدفمندی در زندگی ورزشکاران	9
2	بهبود مهارت‌های خودنظم‌دهی ورزشکاران	9
3	افزایش احترام به عقاید دیگران از سوی ورزشکاران	10
4	ارتقای سبک زندگی سالم در ورزشکاران	12
5	ایمان به کمک خدا در مسیر زندگی و ورزشی ورزشکاران	13
6	افزایش جهت‌گیری مذهبی ورزشکاران	9
7	امیدداشتن به خدا	8
8	افزایش خدانشناسی ورزشکاران	8
9	افزایش ارتباط با خدا توسط ورزشکاران	8

2. PLS

1. SPSS



جدول ۱- نتایج بخش کیفی پژوهش

Table 1- The results of the qualitative part of the research

ردیف	عوامل	فراوانی	ردیف
10		وجود شواهد درباره کارکردهای بهزیستی معنوی در میان ورزشکاران	10
11	عوامل دانشی	افزایش آگاهی درباره ارزش‌های معنوی	11
12		شناخت فرصت‌های ناشی از توسعه بهزیستی معنوی	12
13		شفاف‌سازی فرایند توسعه بهزیستی معنوی در ورزشکاران	13
14		افزایش اعتمادبه‌نفس ورزشکاران	14
15		بهبود حس کنترل شخصی	15
16		افزایش توجه ورزشکاران به قدرت‌های خدا	16
17	عوامل روانشناختی	ارتقای رضایت ورزشکاران در محیط‌های ورزشی	17
18		ارتقای قدرت تمرکز ورزشکاران	18
19		بهبود وابستگی ورزشکاران به خدا	19
20		بهبود انسجام شخصیتی ورزشکاران	20
21		برنامه‌ریزی رسانه‌های جمعی در جهت توسعه بهزیستی معنوی	21
22		ارتقای روابط فامیلی در میان ورزشکاران	22
23	عوامل فرهنگی	افزایش احساس امنیت در میان ورزشکاران	23
24		افزایش حمایت‌های اجتماعی از ورزشکاران	24
25		ایجاد گروه‌های اجتماعی سازنده در میان ورزشکاران	25
26		افزایش احساس مسئولیت ورزشکاران	26

عوامل روان‌شناختی و عوامل فرهنگی مشخص شدند. برای بررسی این عوامل از روش معادلات ساختاری استفاده شد. اشکال شماره یک و شماره دو، نتایج مدل عوامل مؤثر بر بهزیستی معنوی بازیکنان والیبال لیگ برتر ایران را نشان می‌دهند.

نتایج کیفی پژوهش نشان داد، در مجموع ۲۶ مؤلفه شناسایی شد که این مؤلفه‌ها در پنج عامل دسته‌بندی شد؛ بدین‌صورت که عوامل مؤثر بر بهزیستی معنوی بازیکنان والیبال لیگ برتر ایران در پنج دسته عامل شامل عوامل فردی، عوامل مذهبی، عوامل دانشی،



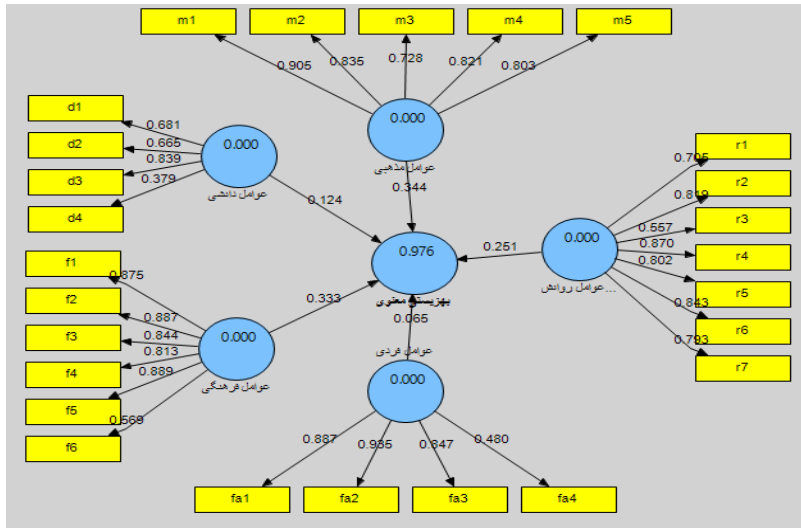

شکل ۱- وضعیت مدل پژوهش در حالت میزان تأثیر مؤلفه‌ها

Figure 1- The state of the research model in the state of influence of the components

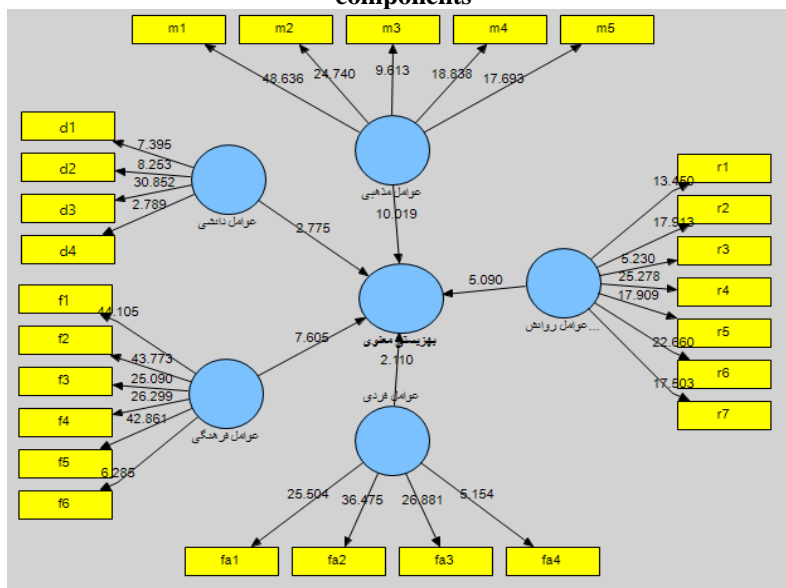

شکل ۲- وضعیت مدل پژوهش در حالت میزان تی مؤلفه‌ها

Figure 2- The state of the research model in the state of the t-values components



جدول ۲- خلاصه مدل پژوهش
Table 2- Summary of the research model

تأثیر Effect	تی t-values	روابط
0.251	5.090	تأثیر عوامل روان‌شناختی بر توسعه بهزیستی معنوی
0.065	2.110	تأثیر عوامل فردی بر توسعه بهزیستی معنوی
0.333	7.605	تأثیر عوامل فرهنگی بر توسعه بهزیستی معنوی
0.124	2.775	تأثیر عوامل دانشی بر توسعه بهزیستی معنوی
0.344	10.019	تأثیر عوامل مذهبی بر توسعه بهزیستی معنوی

روان‌شناختی، فرهنگی و دانشی به‌صورت مناسب اعمال شود؛ به‌عبارتی، عوامل مؤثر بر توسعه بهزیستی معنوی بازیکنان والیبال لیگ برتر ایران شامل عوامل فردی، مذهبی، روان‌شناختی، فرهنگی و دانشی است. تاول و همکاران (۲۰۲۰) در پژوهش خود اشاره کردند، عوامل مذهبی سبب می‌شود تا مسیر توسعه بهزیستی معنوی بهبود یابد. هاینتزمن (۲۰۲۰) نیز دریافت که شناخت از خود موضوعی مهم در مسیر بهبود بهزیستی معنوی مشخص است که این امر توجه به این مؤلفه را گوشزد می‌کند. گابانا و همکاران (۲۰۱۹) مشخص کردند، بهبود بهزیستی معنوی تحت‌تأثیر مجموعه مسائل فردی و محیطی است. افزایش بهزیستی معنوی نیازمند توجه به مجموعه‌ای عوامل است و این امر ناشی از فرایند پیچیده بهبود بهزیستی معنوی است (ریدنور و هامرمیستر، ۲۰۰۸). در تفسیر این مطلب شایان ذکر است که بهزیستی معنوی بازیکنان والیبال لیگ برتر ایران تحت‌تأثیر جنبه‌های مختلفی قرار دارد که توجه به این جنبه‌ها سبب می‌شود تا ورزشکاران ضمن شناخت از بهزیستی معنوی تلاش برای دستیابی به آن را تسریع بخشند.

عوامل شناسایی شده نشان می‌دهد، برای بهبود بهزیستی معنوی در بازیکنان لیگ برتر والیبال ایران باید تلاش‌های هدفمندی انجام شود. بدون شک، سختی‌های موجود در این حوزه سبب شده است تا

مطابق با نتایج مدل پژوهش مشخص شد، تمامی روابط شناسایی شده دارای میزان تی بیشتر از ۱/۹۶ بوده که نشان‌دهنده تأثیرگذاری معنادار روابط است. در میان عوامل شناسایی شده، عوامل مذهبی با تأثیر ۰/۳۴۴ بیشترین تأثیر را بر توسعه بهزیستی معنوی بازیکنان والیبال لیگ برتر ایران دارد. نتایج مربوط به شاخص‌های برازش پژوهش نشان داد، مدل پژوهش از برازش مناسبی برخوردار است.

بحث و نتیجه‌گیری

بهزیستی معنوی به‌عنوان یکی از متغیرهای کلیدی سبب می‌شود تا معنویت در حوزه‌های مختلف از جمله ورزش به‌صورت مناسب گسترش یابد. بهبود بهزیستی معنوی موجب می‌شود تا عملکرد ورزشکاران به بهبود وضعیت ذهنی و رفتاری ورزشکاران منجر شود (رویچوودهوری، ۲۰۱۹). این مسئله سبب می‌شود تا بهزیستی معنوی بیش از پیش در ورزش مهم تلقی شود و تلاش برای توسعه بهزیستی معنوی به‌عنوان موضوعی مهم بیش‌ازپیش درک شود. ارتقای بهزیستی معنوی در حوزه ورزش به‌خصوص بازیکنان والیبال لیگ برتر ایران نیازمند شواهد پژوهشی بیشتری است. پژوهش حاضر مشخص کرد که برای توسعه بهزیستی معنوی بازیکنان والیبال لیگ برتر ایران نیاز است عوامل مختلفی از جمله عوامل فردی، مذهبی،



افزایش خداشناسی سبب بهبود سطوح بهزیستی می‌شود.

به نظر می‌رسد، عوامل مذهبی به‌واسطه ارتقای خداشناسی و افزایش ارتباط با خدا سبب می‌شود تا بستر اولیه برای توسعه بهزیستی معنوی در بازیکنان لیگ برتر والیبال ایران ایجاد شود. عوامل مذهبی به‌واسطه افزایش ایمان به کمک خدا در مسیر زندگی و ورزشی ورزشکاران، افزایش جهت‌گیری مذهبی ورزشکاران، ارتقای امید به خدا، افزایش خداشناسی ورزشکاران و افزایش ارتباط با خدا توسط ورزشکاران سبب می‌شود تا توسعه بهزیستی معنوی با کیفیت بیشتری دنبال شود.

با توجه به نتایج پژوهش حاضر پیشنهاد می‌شود، با ارتقای جهت‌گیری مذهبی بازیکنان لیگ برتر والیبال ایران به‌واسطه فعالیت‌های فرهنگی به ارتقای بهزیستی معنوی آنان اقدام شود. پیشنهاد می‌شود، با شفاف‌سازی درباره کارکردهای بهزیستی معنوی در فعالیت‌های ورزشی آنان به ارتقای بهزیستی معنوی در میان بازیکنان لیگ برتر والیبال ایران کمک شود. پیشنهاد می‌شود، با شفاف‌سازی فرایند توسعه بهزیستی معنوی در ورزشکاران به بازیکنان لیگ برتر والیبال ایران برای توسعه بهزیستی معنوی کمک شود. به‌منظور توسعه پژوهش‌ها در این حوزه پیشنهاد می‌شود، پژوهش‌هایی با هدف بررسی وضعیت بهزیستی معنوی در رشته‌های مختلف ورزشی ایران انجام شود. همچنین پیشنهاد می‌شود، نیازسنجی درباره توسعه بهزیستی معنوی در سطح ورزش حرفه‌ای ایران انجام شود.

بهبود بهزیستی معنوی نیازمند انجام فعالیت‌های مختلف باشد که دربرگیرنده عوامل شناسایی شده باشد؛ بنابراین توسعه بهزیستی معنوی نیازمند نگاه جامع به این حوزه است. هریک از عوامل شناسایی شده دربرگیرنده تأثیر مثبت بر روند توسعه بهزیستی معنوی در بازیکنان لیگ برتر والیبال ایران است. پژوهش حاضر مشخص کرد، تمامی عوامل شناسایی شده (فردی، مذهبی، روان‌شناختی، فرهنگی و دانشی) تأثیری معنادار بر توسعه بهزیستی معنوی بازیکنان لیگ برتر والیبال ایران دارند؛ به‌عبارتی، ماهیت و کارکردهای عوامل شناسایی شده بازگوکننده این موضوع مهم است که جنبه‌های فردی، دانشی، روان‌شناختی، مذهبی و فرهنگی سبب می‌شود تا بستر اولیه برای توسعه بهزیستی معنوی ایجاد شود.

نتایج تحقیق حاضر مشخص کرد، در میان عوامل شناسایی شده، عامل مذهبی بیشترین نقش را در توسعه بهزیستی معنوی بازیکنان لیگ برتر والیبال ایران دارد. دهسیری و همکاران (۲۰۱۴) نشان دادند، خداشناسی یکی از جنبه‌های مهم توسعه بهزیستی معنوی است. مقیمی (۲۰۰۹) دریافت، ارتباط با خدا یکی از راهکارهای مهم برای توسعه بهزیستی معنوی است. برای افزایش بهزیستی معنوی به توجه به مسائل مذهبی نیاز است (لیوینگستون، ۲۰۲۰). سلیمانی و همکاران (۲۰۱۹) مشخص کردند، افزایش تمایلات مذهبی افراد ضمن تأثیرگذاری بر احساسات افراد، سبب تأثیر گذاشتن بر سطوح بهزیستی معنوی نیز می‌شود. گنج‌خانلو (۲۰۱۳) ذکر کرد، عوامل مذهبی ضمن

منابع

1. Amlakian, P., Amiri, M., & Taheri, E. (2020). The mediating role of psychological hardiness in the relationship between spiritual well-

being and religious commitment with the vitality in people with substance abuse disorder. *Mental Health*, 22(1), 21-30. (In Persian).



2. Chen, Y. H., Lin, L. C., Chuang, L. L., & Chen, M. L. (2017). The relationship of physiopsychosocial factors and spiritual well-being in elderly residents: Implications for evidence-based practice. *Worldviews on Evidence-Based Nursing*, 14(6), 484-491.
3. Cotton, S. P., Levine, E. G., Fitzpatrick, C. M., Dold, K. H., & Targ, E. (1999). Exploring the relationships among spiritual well-being, quality of life, and psychological adjustment in women with breast cancer. *Psycho-Oncology*, 8(5), 429-438.
4. Daniel J. L., & Jardon R. C. (2015). The relationship between individual spirituality, organizational commitment and individual innovative behavior. *Management Research & Practice*, 7(1), 5-13.
5. Davis II, R. H. (2009). *The Protestant ethic in student-athletes and non-student-athletes*. Texas A&M University-Kingsville.
6. Dehshiri, G. H., Najafi, M., Sohrabi, F., & Targhi Jah, S. (2014). Developing and validating the Spiritual Well-being Questionnaire among students. *Psychological Studies*, 9(4), 73-98.
7. Deshpande, A. (2012). Workplace spirituality, organizational learning capabilities and mass customization: an integrated framework. *International Journal of Business & Management*, 7(5), 3-18.
8. Gabana, N. T., D'Addario, A., Luzzeri, M., Soendergaard, S., & Wong, Y. J. (2019). Examining the relationships between gratitude and spiritual and religious identification among collegiate athletes. *Journal of Clinical Sport Psychology*, 1(aop), 1-29.
9. GanjKhanlo, J. (2013). *The relationship between organizational spirituality and competition mood among sport and youth officers of Zanjan province* (Unpublished master's thesis in Sport Management). University of Tehran, Tehran.
10. Gibbons, P. (2001). *Spituality at work: A pre-theoretical overview* (Unpublished master's thesis). Birnbeck College, University of London.
11. Hawks, S. R., Hull, M. L., Thalman, R. L., & Richins, P. M. (1995). Review of spiritual health: definition, role, and intervention strategies in health promotion. *American Journal of Health Promotion*, 9(5), 371-378.
12. Heintzman, P. (2020). Empirical research on leisure and spiritual well-being: conceptualisation, measurement and findings. *Leisure Studies*, 39(1), 146-155.
13. Hungelmann, J., Kenkel-Rossi, E., Klassen, L., & Stollenwerk, R. M. (1985). Spiritual well-being in older adults: Harmonious interconnectedness. *Journal of Religion & Health*, 24(2), 147-153.
14. Kinjerski, V. M. & Skrypnek Berna J. (2004). Defining spirit at work: Finding common ground. *Journal of Organizational Change Management*, 17(1), 26-42.
15. Livingston, J. (2020). Competitive youth athletes: Are they choosing between God and sports? *International Journal of Children's Spirituality*, 25(1), 51-63.



16. Mahtab, N., Ghafari, F., Sahabi, J., & Yektyar, M. (2020). The role of sport and art activities in subjective well-being with offording conceptual model. *Sport Psychology Studies*, 8(30), 1-22.
17. Moghimi, S., & Rahbar, A. (2009). Organizational spirituality and its impact on employee creativity. *Journal of Ethics in Science and Technology*, 3(4), 22-25.
18. Mozafari, F., AminShakori, F., & Heydarnia, A. (2015). The relationship between students' spiritual health and happiness. *Iranian Journal of Health Education and Health Promotion*, 2(2), 97-108. (In Persian).
19. Nia, H. S., Sharif, S. P., Boyle, C., Yaghoobzadeh, A., Tahmasbi, B., Rassool, G. H., ..., & Soleimani, M. A. (2018). The factor structure of the spiritual well-being scale in veterans experienced chemical weapon exposure. *Journal of Religion and Health*, 57(2), 596-608.
20. Nite, C., & Singer, J. N. (2014). Organizational factors that contribute to the spiritual development of college athletes: A case study of a religious university. *Journal for the Study of Sports and Athletes in Education*, 8(1), 1-18.
21. Oglesby, L. W. (2018). *The relationship between spiritual well-being and burnout in collegiate athletic trainers* (Doctoral Dissertation). Baylor University.
22. Oliviera, A. (2004). The place of spirituality in organizational theory. *Electronic Journal of Business Ethics and Organization Studies*, 9(2), 17-21.
23. Ridnour, H., & Hammermeister, J. (2008). Spiritual well-being and its influence on athletic coping profiles. *Journal of Sport Behavior*, 31(1), 81-92.
24. Roychowdhury, D. (2019). Spiritual well-being in sport and exercise psychology. *SAGE Open*, 9(1), 2158244019837460.
25. Soleimani, M. A., Sharif, S. P., Yaghoobzadeh, A., Sheikhi, M. R., Panarello, B., & Win, M. T. M. (2019). Spiritual well-being and moral distress among Iranian nurses. *Nursing Ethics*, 26(4), 1101-1113. (In Persian).
26. Thompson, W. (2000). Can you train people to be spiritual? *Training & Development*, 54(12), 273-279.
27. Tavel, P., Sandora, J., Furstova, J., Lacey, A., Husek, V., Puzova, Z., ..., & Malinakova, K. (2020). Czech version of the Spiritual Well-Being Scale: Evaluation and psychometric properties. *Psychological Reports*, 0033294119898117.



ارجاع‌دهی

سنگدوینی، عیسی؛ قربانی، سعید؛ چهارباغی، زهرا؛ و اصفهانی‌نیا، اکرم. (۱۴۰۱). عوامل مؤثر بر توسعه بهزیستی معنوی بازیکنان والیبال لیگ برتر ایران. *مطالعات روان‌شناسی ورزشی*، ۱۱(۴۱)، ۸۵-۱۰۴. شناسه دیجیتال: 10.22089/SPSYJ.2020.8637.1935

Sangdevini, I; Ghorbani, S; Charbaghi, Z; & Esfahani Nia, A. (2022). Factors Influencing Spiritual Well-being of Iranian Volleyball Players. *Sport Psychology Studies*, 11(41), 85-104. In Persian. DOI: 10.22089/SPSYJ.2020.8637.1935

